

Извещение о проведении закупки № _____ от ____ . ____ . ____ г.

1.	Способ закупки	Конкурс
2.	наименование, место нахождения, почтовый адрес, адрес электронной почты, номер контактного телефона Заказчика;	<p>ООО «КАМАЗ-Энерго»</p> <p>Место нахождения: 423800, РФ, РТ г. Набережные Челны, Промышленно-коммунальная зона, промзона, ул. Промышленная д.73</p> <p>Почтовый адрес: 423827, РТ г. Набережные Челны, пр - т Автозаводский, д.2</p> <p>Адрес электронной почты: ke-priem@kamaz.org Тел.: (8552) 37-28-85</p>
3.	предмет закупки с указанием количества поставляемого товара, объема выполняемых работ, оказываемых услуг	Монтаж автоматической пожарной сигнализации (АПС) в соответствии приложения №1-проекта 100/Г-2014/9-АПС
4.	место поставки товара, выполнения работ, оказания услуг;	Объект азотно-кислородной станции (АКС) ООО «КАМАЗ-Энерго». Окончание работ не позднее 30.11.2015 г.
5.	Начальная (максимальная) цена договора	2 780 000,0 рублей с НДС
6.	срок, место и порядок предоставления документации о закупке, размер, порядок и сроки внесения платы, взимаемой Заказчиком за предоставление документации, если такая плата установлена Заказчиком, за исключением случаев предоставления документации в форме электронного документа	Закупочная документация предоставляется в электронном виде всем участникам на официальном сайте ООО «КАМАЗ-Энерго» http://www.kamaz-energo.ru/ , на сайте zakupki.gov.ru , а также в письменном виде по письменному запросу участников с момента размещения извещения и закупочной документации и до 24 августа 2015 года.
7.	Место и дата рассмотрения предложений, вскрытие конвертов участников закупки и подведения итогов	<p>Место: РФ, РТ г. Набережные Челны, Промышленно-коммунальная зона, промзона, ул.Промышленная д.73, кабинет №306</p> <p>ДАТА ВСКРЫТИЯ КОНВЕРТОВ: 25.08.2015г. в 10.15 час.</p> <p>ДАТА РАССМОТРЕНИЯ: 25.08.2015г. в 10.30 час.</p> <p>ДАТА ПРОВЕДЕНИЯ ПЕРЕТОРЖКИ 02.09.2015г. в 10.15 час</p> <p>ДАТА ПОДВЕДЕНИЯ ИТОГОВ: 02.09.2015г. в 16.30 час</p>

Генеральный директор



Р.Г. Шакиров

Документация процедуры закупки

1. Предмет закупки:

Наименование поставляемого товара, выполняемых работ, оказываемых услуг:

Монтаж АПС на объекте АКС в соответствии приложения №1 –проекта 100/Г-2014/9-АПС

2. Требования к поставляемому товару, выполняемым работам, оказываемым услугам:

все используемые Подрядчиком материалы, оборудование должны быть новыми, иметь соответствующие сертификаты или декларации соответствия, технические паспорта и другие документы, удостоверяющие их качество. Не допускается поставка выставочных образцов, а также материалов, собранных из восстановленных узлов и агрегатов. Техническая исполнительная документация должна соответствовать требованиям нормативных документов.

Подрядчик обязан обеспечить соблюдение всеми участниками работ требований по безопасному ведению работ, охране окружающей среды, пожарной безопасности, защите зелёных насаждений, сохранению в надлежащем виде земли на строительной площадке и прилегающей территории, поддержание и соблюдение на стройплощадке и прилегающей территории правил санитарии.

Соблюдение мероприятий по обеспечению экологической безопасности и противопожарной безопасности. Наличие первичных средств пожаротушения.

2.1. Качество товара, работ, услуг:

Материалы поставляются в упаковке, соответствующей стандартам, ТУ, обязательным правилам и требованиям для тары и упаковки.

Используемое оборудование и материалы должны соответствовать действующим стандартам и нормам по пожарной, экологической, санитарной и электрической безопасности, а также электромагнитной совместимости. Материалы должны быть поставлено комплектно, обеспечивать конструктивную и функциональную совместимость.

Все работы должны выполняться с соблюдением действующих нормативных актов, ГОСТов, СанПиНов, СНИПов в строгом соответствии с проектом 100/Г-2014/9-АПС. Ответственность за охрану труда и технику безопасности при выполнении работ несет Подрядчик. Подрядчик обеспечивает ежедневную уборку места выполнения работ.

Срок предоставления гарантии качества товара, работ, услуг - не менее 12 месяцев.

Гарантии качества распространяются на все конструктивные элементы и работы, выполненные Подрядчиком по договору.

2.2. Технические характеристики товара, работ услуг.

Все используемые Подрядчиком материалы, оборудование должны быть новыми, иметь соответствующие сертификаты или декларации соответствия, технические паспорта и другие документы, удостоверяющие их качество. Не допускается поставка выставочных образцов, а также материалов, собранных из восстановленных узлов и агрегатов. Техническая исполнительная документация должна соответствовать требованиям нормативных документов.

2.3. Функциональные (потребительские свойства) товара:

Все материалы должны соответствовать требованиям проекта 100/Г-2014/9-АПС (прил.№1) на монтажные работы.

2.4. Требования к безопасности товара, работам, услугам:

Подрядчик обязан обеспечить соблюдение всеми участниками работ требований по безопасному ведению работ, охране окружающей среды, пожарной безопасности, защите зелёных насаждений, сохранению в надлежащем виде земли на строительной площадке и прилегающей территории, поддержание и соблюдение на стройплощадке и прилегающей территории правил санитарии.

Товары должны соответствовать требованиям ГОСТ, СНИП, СН, норм ТБ, ТУ; охраны труда; охраны окружающей среды; пожарной безопасности.

2.5. Требования к размерам, упаковке, отгрузке товара:

Материалы поставляются в упаковке, соответствующей стандартам, ТУ, обязательным правилам и требованиям для тары и упаковки.

Используемое оборудование и материалы должны соответствовать действующим стандартам и нормам по пожарной, экологической, санитарной и электрической безопасности, а также электромагнитной

совместимости. Материалы должны быть поставлено комплектно, обеспечивать конструктивную и функциональную совместимость.

2.6. Требования к результатам работ:

Выполнит полный объем работ, предусмотренный в приложении №1- проекта 100/Г-2014/9-АПС, в соответствии с действующими строительными нормами и правилами, конкурсной документацией, проектом договора.

2.7. Иные показатели:

Обеспечить персонал спецодеждой, спецобувью и индивидуальными средствами защиты в соответствии с характером выполняемых работ. Обеспечить технически исправными строительными машинами, инструментом, технологической оснасткой, средствами коллективной защиты работающих. Письменно согласовать с Заказчиком выбор субподрядной организации. Нести ответственность перед Заказчиком за неисполнение или ненадлежащее исполнение обязательств Субподрядчиками. Пройти инструктаж по безопасности производства работ и получить наряд-допуск от эксплуатирующей службы Заказчика. Выполнять монтажные работы объекта в объеме, предусмотренном в приложении №1, и в сроки, установленные договором подряда с Заказчиком. При производстве работ соблюдать требования: СПЗ,13130.2009, СП5.13130.2009.

Обеспечить бесперебойное функционирование инженерных систем и оборудования при нормальной эксплуатации объекта в течение гарантийного срока, установленного ФЗ. Нести ответственность за сохранность всех материалов и оборудования до полного завершения работ (включая период времени, в течение которого Подрядчик будет устранять выявленные в ходе приемки недостатки, демонтировать временные сооружения, а также вывозить находящуюся на территории строительной площадки строительную технику и оборудование).

2.8. Срок гарантии товара, работ, услуг: не менее 12 месяцев.

2.9. Место поставки товара, выполнения работ, оказания услуг: АКС ЦГС

2.10. Условия и сроки (периоды) поставки товара, выполнения работ, оказания услуг: Срок выполнения работ не позднее 30.11.2015 г..

2.11. Форма оплаты: безналичный расчет

2.12. Сроки и порядок оплаты товара, работ, услуг: в течение 30 календарных дней после оформления акта выполненных работ

2.13. Начальная (максимальная) цена договора (цена лота): 2 780 000,0 рублей.

2.14. Валюта, используемая для формирования цены договора: Российский рубль

2.16. Порядок формирования цены договора, сведения о расходах, подлежащих включению в начальную (максимальную) цену договора (цену) лота:

Цены договора являются фиксированными. В цену должны быть включены все затраты на исполнение договора, включая расходы на перевозку, страхование, уплату таможенных пошлин, налогов, сборов и других обязательных платежей. Стоимость материалов не должна превышать предельную цену, установленную в ООО «КАМАЗ-Энерго» на момент приобретения материалов. Цена остальных материалов не указанных выше, но используемых в сметных расчетах, должна быть согласована Заказчиком.

3. Порядок предоставления разъяснений положений конкурсной документации.

Любой участник закупок вправе направить в письменной форме, в том числе в форме электронного документа, заказчику запрос о разъяснении положений конкурсной документации.

Запрос о разъяснении положений конкурсной документации в обязательном порядке подписывается руководителем организации, либо лицом, уполномоченным по доверенности. По запросам, направляемым лицом, уполномоченным по доверенности необходимо наличие доверенности на право представления интересов участника закупок.

В соответствии с п.4,5 Положения о закупках, любой участник процедуры закупки вправе направить Заказчику запрос о разъяснении положений документации процедуры закупки не позднее, чем за пять рабочих дней до дня окончания подачи заявок на участие в процедуре закупки. В течение суток после принятия решения о внесении изменений, предоставления разъяснений Заказчик обязан разместить информацию об этом на официальном сайте.

- 1) на почтовый адрес Заказчика
- 2) нарочным по месту нахождения Заказчика
- 3) Подписанные ЭЦП с использованием программного обеспечения "КриптоАРМ" с включением в подпись сертификата владельца

Дата начала подачи заявок: с момента размещения закупочной документации на официальном сайте ООО «КАМАЗ-Энерго» <http://www.kamaz-energo.ru> и сайте <http://zakupki.gov.ru>. Предоставление заявок нарочным производится по московскому времени в рабочие дни с 8:00 до 17:00 (перерыв на обед с 12:00 до 13:00). Датой и временем подачи предложения, направленного по почте, считается дата и время получения предложения Заказчиком.

Дата окончания подачи заявок: 24 августа 2015г..

Прием заявок на участие в конкурсе заканчивается в срок, указанный в конкурсной документации.

Прием конвертов с заявками на участие в конкурсе осуществляется по адресу, указанному в конкурсной документации.

Конверты с заявками на участие в конкурсе регистрируются с указанием даты и времени их получения.

Полученные после окончания приема конвертов с заявками на участие в конкурсе и подаваемых в форме электронных документов заявок на участие в конкурсе конверты с заявками на участие в конкурсе вскрываются, осуществляется открытие доступа к поданным в форме электронных документов заявкам на участие в конкурсе и такие заявки возвращаются участникам размещения заказа без рассмотрения.

5. Порядок, место, дата и время рассмотрения предложений участников закупки:

РФ, РТ г. Набережные Челны, Промышленно-коммунальная зона, промзона, ул. Промышленная д.73, АБК ООО «КАМАЗ-Энерго», каб. № 306

ДАТА ВСКРЫТИЯ КОНВЕРТОВ:

25.08.2015г. в 10.15 час.

ДАТА РАССМОТРЕНИЯ ЗАЯВОК:

25.08.2015г. в 10.30 час.

ДАТА ПРОВЕДЕНИЯ ПЕРЕТОРЖКИ

02.09.2015г. в 10.15 час.

ДАТА ПОДВЕДЕНИЯ ИТОГОВ:

02.09.2015г. в 16.30 час.

Порядок вскрытия конвертов с заявками на участие в конкурсе:

В соответствии с Положением ООО «КАМАЗ-Энерго» о закупках товаров, работ и услуг от 27.03.2012 г., размещенном на официальном сайте Общества <http://www.kamaz-energo.ru/> и сайте <http://zakupki.gov.ru>.

6. Правила заполнения заявки на участие в закупке (требования к содержанию, форме, оформлению и составу заявки на участие в конкурсе, инструкция по ее заполнению).

Участник закупки вправе подать только одну заявку на участие в закупке в отношении каждого предмета (лота).

Участникам закупки необходимо предоставить необходимые сведения и документы, подписанные руководителем предприятия или другим уполномоченным лицом на основании доверенности:

6.1. Сведения и документы, предоставляемые согласно требованиям раздела 4, раздела 7 Положения ООО «КАМАЗ-Энерго» о закупках товаров, работ и услуг от 27.03.2012 г., размещенного на официальном сайте Общества <http://www.kamaz-energo.ru/> и сайте <http://zakupki.gov.ru>:

№ п/п	Наименование документа
1	карточка предприятия с указанием фирменного наименования (наименование), сведения об организационно-правовой форме учреждения/организации, о месте нахождения, почтового адреса, номера контактного телефона (для юридического лица), фамилии, имени, отчества, паспортных данных, сведений о месте жительства, номере контактного телефона (для

	физического лица);
2	свидетельство о государственной регистрации
3	свидетельство министерства по налогам и сборам о внесении записи в Единый государственный реестр юридических лиц о юридическом лице;
4	свидетельство о постановке на учет в налоговом органе;
5	информационное письмо Госкомстата;
6	устав;
7	протокол собрания учредителей об избрании руководителя организации и приказ о вступлении в должность;
8	лицензия на осуществление соответствующей деятельности;
9	доверенность уполномоченного лица Участника;
10	бухгалтерский баланс с отчетами форме №1 и №2 за последний отчетный период с отметкой налоговой инспекции;
11	справку обслуживающего банка о наличии расчетного счета
12	документы, подтверждающие право реализации продукции с гарантией качества от изготовителя (дилерский договор);
13	справку обслуживающего банка о наличии либо отсутствии картотеки
14	полученную не ранее чем за тридцать дней выписку из единого государственного реестра юридических лиц или нотариально заверенную копию такой выписки (для юридического лица), полученную не ранее чем за шесть месяцев выписку из единого государственного реестра индивидуальных предпринимателей или нотариально заверенную копию такой выписки (для индивидуального предпринимателя), копии документов, удостоверяющих личность (для иного физического лица).
15	В целях обеспечения основополагающих принципов и требований противодействия коррупции участник предоставляет заполненную анкету согласно приложенному образцу (Приложение № 2 к конкурсной документации)

Все предоставляемые документы должны быть актуальны (действующие) на дату вскрытия конвертов

6.2. Заявка на участие в закупке, оформленная согласно образцу (Приложение № 1).

Заявка на участие в закупке должна содержать сведения об Участнике, стоимость услуг, план-график проведения работ и другую информацию, которую Участник считает нужным указать. Участник присваивает Заявке дату и номер в соответствии с принятыми у него правилами документооборота. Письмо должно быть подписано уполномоченным лицом и скреплено печатью.

6.3. Участник закупки по своему усмотрению, в подтверждение данных, представленных в заявке на участие в конкурсе, может прикладывать любые документы, положительно его характеризующие (в произвольной форме), данные документы не могут быть использованы для определения победителя закупки.

6.4. Дополнительные документы. Для оценки конкурсной заявки в соответствии с критериями оценки и сопоставления, установленными конкурсной документацией Участник вправе предоставить следующую информацию: справка о перечне и годовых объемах выполнения аналогичных договоров, календарный график выполнения работ.

7. Требования к описанию участниками закупки поставляемого товара, выполняемых работ, оказываемых услуг, являющихся предметом договора:

При описании участниками размещения заказа поставляемого товара, выполняемой работы, оказываемой услуги, являющихся предметом закупки необходимо руководствоваться положениями конкурсной документации, проекта договора.

Инструкция по заполнению заявки на участие в конкурсе

Заявка на участие в закупке подается по форме, установленной приложениями к конкурсной документации. Язык заявки на участие в закупке – русский.

При описании условий и предложений в заявке участником закупки должны использоваться общепринятые обозначения и наименования в соответствии с требованиями действующих нормативно-правовых актов. Сведения, которые содержатся в заявках участников размещения заказа, не должны допускать двусмысленных толкований.

Подчистки и исправления не допускаются. Все экземпляры документации должны иметь четкую печать текстов. Документы, представляемые участниками размещения заказа в составе заявки на участие в закупке, должны быть заполнены по всем пунктам, в соответствии с требованиями конкурсной документации.

Конверт должен содержать заявку на участие в закупке, оригиналы и копии документов в соответствии с требованиями конкурсной документации. На конверте указывается номер и наименование закупки. Участник закупки вправе не указывать на таком конверте свое фирменное наименование, почтовый адрес (для юридического лица) или фамилию, имя, отчество, сведения о месте жительства (для физического лица).

В случае установления факта подачи одним участником размещения заказа двух и более заявок на участие в конкурсе в отношении одного и того же лота при условии, что поданные ранее заявки таким участником не отозваны, все заявки на участие в конкурсе такого участника размещения заказа, поданные в отношении данного лота, не рассматриваются и возвращаются такому участнику.

8. Требования к участникам закупки:

8.1. Участник процедуры закупки должен быть зарегистрированным в качестве юридического лица или предпринимателя без образования юридического лица в установленном порядке, а для видов деятельности, требующих в соответствии с законодательством РФ специальных разрешений (лицензий) – иметь их. По отдельным закупкам допускается участие правоспособных граждан, не зарегистрированных в качестве предпринимателя без образования юридического лица.

8.2. Участник должен составлять заявку по форме, установленной в предоставленной ему закупочной документации. Из текста заявки должно ясно следовать, что ее подача является принятием (акцептом) всех условий Заказчика, в том числе согласием исполнять обязанности участника.

8.3. Соответствие требованиям, устанавливаемым в соответствии с законодательством Российской Федерации к лицам, осуществляющим поставки товаров, выполнение работ, оказание услуг, являющихся объектом закупки.

8.4. Непроведение ликвидации участника процедуры закупки - юридического лица и отсутствие решения арбитражного суда о признании участника процедуры закупки - юридического лица, индивидуального предпринимателя банкротом и об открытии конкурсного производства.

8.5. Неприостановление деятельности участника процедуры закупки в порядке, предусмотренном Кодексом Российской Федерации об административных правонарушениях, на день подачи заявки на участие в процедурах закупок.

8.6. Отсутствие сведений об участнике закупок в реестре недобросовестных поставщиков.

8.7. В случае если для заключения договора на закупку товаров, работ, услуг, в отношении которых проводится закупочные мероприятия, требуется предварительное одобрение (согласование) органами управления участника, договор с победителем закупки заключается только после его одобрения (согласования) органами управления участника.

8.8. лицо, являющееся руководителем юридического лица – поставщика не должно иметь действующую дисквалификацию, ограничения по службе либо запрет заниматься профессиональной или иной деятельностью.

При выявлении несоответствия участника закупок требованиям, Заказчик отказывает участнику закупок в допуске к закупке. Заказчик не вправе выбрать такого участника закупок в качестве единственного поставщика (подрядчика, исполнителя).

9. Порядок внесения изменений в заявки на участие в конкурсе.

Участник процедуры закупки вправе подать только одну заявку на участие в закупке в отношении каждого предмета закупки.

Участник закупки, подавший заявку вправе изменить или отозвать заявку на участие в закупке в любое время до момента официального рассмотрения заявок комиссией

Изменения заявки должны быть оформлены в порядке, установленном для общего оформления заявок на участие в закупке. Конверты с изменениями заявок вскрываются конкурсной комиссией одновременно с конвертами с заявками на участие в конкурсе. После вскрытия конвертов с заявками и конвертов с изменениями соответствующих заявок Комиссия устанавливает, поданы ли изменения заявки надлежащим лицом.

10. Критерии оценки заявок на участие в конкурсе в численном выражении и их значения:

Критерий оценки «Цена договора»-70 баллов

Критерий «Срок выполнения работ»-10 баллов

Критерий «Срок гарантии»-10 баллов

Критерий «Опыт работы»-10 баллов

10.1. Оценка заявок осуществляется с использованием следующих критериев оценки заявок: цена договора, срок выполнения работ, срок гарантий, опыт работы.

10.2. Рейтинг представляет собой оценку в баллах, получаемую по результатам оценки по критериям. Дробное значение рейтинга округляется до двух десятичных знаков после запятой по математическим правилам округления.

10.3. Сумма значимостей критериев оценки заявок, установленных в конкурсной документации, составляет 100 баллов.

10.4. Для оценки заявки осуществляется расчет итогового рейтинга по каждой заявке. Итоговый рейтинг заявки рассчитывается путем сложения рейтингов по каждому критерию оценки заявки, установленному в конкурсной документации, умноженных на их значимость.

10.5. Участник, предложивший условия исполнения договора, находящиеся за пределами (максимальные или минимальные) значений, указанных в конкурсной документации, не допускается до оценки заявок.

10.6. В случае, если информация, необходимая для оценки заявки по тому или иному критерию, не представлена участником, но его заявка не отклонена в ходе рассмотрения, заявка по такому критерию оценивается в 0 баллов (0%).

10.7. Если по каким-либо причинам участник не представил информацию за весь требуемый конкурсной документацией период (если в соответствии с документацией требуется представление информации за период), а лишь частично, заявка по критерию оценивается на основании имеющейся информации.

10.8. Если документы, необходимые для осуществления оценки, не соответствуют требованиям документации, содержат противоречивую информацию, оценка заявки по критерию осуществляется без учета информации, указанной в таких документах

10.9. При определении цены контракта заказчик проводит анализ назначения приобретаемой продукции для определения права заказчика произвести налоговый вычет НДС в соответствии со ст.171 НК РФ. Если заказчик применяет налоговый вычет НДС в отношении приобретаемой продукции, то в качестве сравнения ценовых предложений используются цены предложений Участников закупки без учета НДС.

10.10. Присуждение каждой заявке порядкового номера по мере уменьшения степени выгоды содержащихся в ней условий исполнения договора производится по результатам расчета итогового рейтинга по каждой заявке.

Заявке, набравшей наибольший итоговый рейтинг, присваивается первый номер.

11. Порядок оценки заявок по критериям оценки заявок:

Оценка заявок по критерию «цена договора»

1. При оценке заявок по критерию "Цена договора" использование подкритериев не допускается.

2. Для определения искомой оценки по данному критерию в конкурсной документации устанавливается начальная (максимальная) цена договора.

3. Рейтинг, присуждаемый конкурсной заявке по критерию «Цена договора», определяется по формуле:

$$A1 = \frac{P}{P_x} \times Y, \text{ где}$$

A1 - искомая оценка по данному критерию (рейтинг),
P – указанная Заказчиком максимальная цена договора,
P_x – предложенная Участником цена договора,
Y – значимость критерия.

Оценка заявок по критерию «срок гарантии».

1. При оценке заявок по критерию "срок гарантии" использование подкритериев не допускается.

2. Для определения искомой оценки по данному критерию в конкурсной документации устанавливается начальный (минимальный) срок гарантии.

3. Рейтинг, присуждаемый конкурсной заявке по критерию «срок гарантии», определяется по формуле:

$$A2 = \frac{P_x}{P} \times Y, \text{ где}$$

A2 - искомая оценка по данному критерию (рейтинг),
P – указанный Заказчиком минимальный срок гарантии, месяцев,
P_x – предложенный Участником гарантийный срок, месяцев,
Y – значимость критерия.

Оценка заявок по критерию «опыт работы»

1. Рейтинг, присуждаемый конкурсной заявке по критерию «Опыт работы», определяется и количеству заключенных договоров, в соответствии с информацией, предоставляемой по форме Приложения №1.1 к конкурсной документации

По формуле:

$$A_3 = \frac{P_x}{P_{\max}} \times Y, \text{ где}$$

A₃ – искомая оценка по данному критерию (рейтинг),
P_{max} – максимальное указанное Участниками количество заключенных договоров.
P_x – указанное оцениваемым Участником количество договоров,
Y – значимость критерия.

Оценка заявок по критерию «Срок выполнения работ»

1. При оценке заявок по критерию "Срок выполнения работ" использование подкритериев не допускается.

2. Для определения искомой оценки по данному критерию в конкурсной документации устанавливается начальный(максимальный) срок выполнения работ.

3. Рейтинг, присуждаемый конкурсной заявке по критерию «Срок выполнения работ», определяется по формуле:

$$A4 = \frac{P}{P_x} \times Y, \text{ где}$$

A4 - искомая оценка по данному критерию (рейтинг),
P – указанное Заказчиком максимальный срок выполнения работ, дней.,
Px – предложенное Участником срок выполнения работ,
Y – значимость критерия.

Итоговые баллы.

Итоговые баллы, по каждой конкурсной заявке, рассчитываются как сумма баллов присуждаемых по каждому критерию:

$$A_i = \sum(A_1 + A_2 + A_3 + A_4)$$

где:

A_i – сумма баллов, присуждаемых текущей конкурсной заявке.

12. Переторжка

12.1. Участникам предоставляется возможность добровольно повысить предпочтительность заявок путем снижения первоначальной цены, при условии сохранения остальных положений заявки без изменений.

12.2. Участник закупки вправе добровольно и открыто повысить предпочтительность их конкурсных заявок путем снижения первоначальной (указанной в конкурсной заявке) цены.

12.3. Переторжка проводится после рассмотрения заявок.

12.4. В переторжке может участвовать любое количество из приглашенных на нее участников. Участник конкурса, приглашенный на переторжку, вправе не участвовать в ней, тогда его заявка остается действующей с ранее объявленной ценой.

12.5. В переторжке должны лично участвовать лица, уполномоченные участником от его имени участвовать в переторжке и заявлять обязательные для участника цены. Такие лица должны перед началом переторжки представить в комиссию по закупке документы, подтверждающие их полномочия. Рекомендуемая форма доверенности указана в приложении № 1.2 к конкурсной документации.

12.6. Эти лица должны предоставить запечатанные конверты, в которых (в свободной форме) четко указана минимальная цена, ниже которой прибывший на переторжку представитель участника торговаться не вправе. Эта цена заверяется двумя подписями - руководителя участника и главным бухгалтером, а также скрепляется печатью. Рекомендуемая форма указана в приложении № 1.3 к конкурсной документации.

12.7. Перед началом переторжки эти конверты под роспись сдаются в комиссию по закупке. Представители участника, не сдавшие конверт с минимальной ценой, на переторжку не допускаются. Такой участник считается не участвовавшим в переторжке.

12.8. При переторжке Председатель комиссии по закупке или заменяющее его лицо предлагает всем приглашенным публично объявлять новые цены. Переторжка ведется до тех пор, пока все участники не объявят о том, что заявили окончательную цену и далее уменьшать ее не будут. По окончании переторжки комиссия вскрывает запечатанные конверты с минимальными ценами, но эти цены отдельно не оглашаются. Если окончательная цена, заявленная участником по результатам переторжки окажется выше или равной указанной в конверте с минимальной ценой у данного участника, комиссия признает заявленную им в ходе переторжки окончательную цену. Если окончательная цена, заявленная в ходе переторжки окажется ниже, чем это указано в конверте с минимальной ценой у данного участника, комиссия огласит ее и будет считать окончательной ценой заявки, полученной в ходе переторжки, а заявленную отвергнет.

12.9. Цена, полученная вышеуказанным образом в ходе переторжки, будет считаться окончательным предложением цены для каждого участника конкурса.

12.10. Изменение цены в сторону снижения не должно повлечь за собой изменение иных условий заявки на участие в закупке.

12.11. При обнаружении нарушений в заполнении и подписании конверта с минимальной ценой, любая цена участника, заявленная в ходе переторжки, не принимается и он считается не участвовавшим в этой процедуре. Предложения участника по повышению цены также не рассматриваются, такой участник не считается участвовавшим в переторжке.

12.12. По окончании переторжки комиссия по закупке производит необходимые подсчеты в соответствии с ранее объявленными критериями и учитывает цены, полученные в ходе переторжки при оценке заявок и

построению итоговой ранжировки предложений. Заявки участников, приглашенных на переторжку, но в ней не участвовавших, учитываются при построении итоговой ранжировки предложений по первоначальной цене.

12.13. Договор присуждается тому участнику конкурса, заявка на участие в конкурсе которого будет определена, как по существу отвечающая требованиям конкурсной документации и имеющая первое место в итоговом ранжированном оценочном списке.

13. Основания для возврата заявки на участие в конкурсе, отказа в допуске к участию в закупке.

В случае установления факта подачи одним участником закупки двух и более заявок на участие в конкурсе в отношении одного и того же лота при условии, что поданные ранее заявки таким участником не отозваны, все заявки на участие в конкурсе такого участника размещения заказа, поданные в отношении данного лота, не рассматриваются.

Несоответствие сведений о товарах, работах, услугах, содержащихся в заявке участника закупки, а равно предоставление недостоверной информации в отношении товаров, работ, услуг, а также не предоставления документов в составе заявки, в соответствии с требованиями, установленными настоящей конкурсной документацией является основанием для отказа в допуске к участию в закупке.

Генеральный директор



Р.Г. Шакиров

1. Конкурсное предложение

На фирменном бланке организации
Дата, исх. Номер

Заказчику:
ООО «КАМАЗ-Энерго»

Информация об участнике размещения заказа:

	Наименование	Сведения о соискателе (заполняется соискателем)
1	Полное наименование организации	
2	Свидетельство о регистрации (дата, номер, орган регистрации)	
3	Местонахождение (фактический и почтовый адрес)	
4	Телефон, факс, E-mail	
5	Ответственное лицо по выполнению договора	
6	Лицензия, (дата, номер, орган регистрации, срок действия) (если требуется)	
7	Вид системы налогообложения	
8	Применение пониженной ставки НДС (с приложением документов, подтверждающих право на применение пониженной ставки НДС)	
9	Применение освобождения от НДС	

Изучив конкурсную документацию, принимая установленные в ней требования и условия организации и проведения закупки, сообщаем о согласии участвовать в закупке на условиях, установленных в конкурсной документации, и направляем настоящее конкурсное предложение и, в случае признания нас победителем, осуществить поставку товара, выполнить работы, оказать услуги в соответствии с условиями и требованиями, установленными в конкурсной документации по цене и условиям, указанным в данном конкурсном предложении.

1.1. Цена товаров, работ, услуг:

№	Наименование	Ед. измер.	Кол-во	Цена за единицу в руб. в т.ч. НДС	Сумма в руб. в т.ч. НДС
	Цена договора				
	Срок выполнения работ				
	Гарантийный срок				
	ИТОГО				

1.2. Характеристики поставляемого товара:

** Данный пункт заполняется только в случае наличия требования в конкурсной документации*

2. Сведения по критериям, установленным конкурсной документацией;

2.1. Качество работ, услуг: _____

2.2. Квалификация участника конкурса при размещении заказа на выполнение работ, оказание услуг: _____

2.3. Сроки (периоды) поставки товара, выполнения работ, оказания услуг: _____ дней в соответствии календарным планом, но не позднее 30.11.2015 года

2.4. Срок предоставления гарантии качества товара, работ, услуг: _____

2.5. Сроки (периоды) оплаты товара, выполнения работ, оказания услуг: _____

3. Мы берем на себя обязательства подписать договор с Заказчиком в соответствии с требованиями конкурсной документации и условиями наших предложений не позднее чем через двадцать дней со дня подписания протокола рассмотрения и оценки заявок указанного протокола.

4. Настоящим гарантируем:

4.1. достоверность представленной нами в конкурсном предложении информации;

4.2. что мы соответствуем требованиям, предусмотренными конкурсной документацией и Положению ООО «КАМАЗ-Энерго» о закупках товаров, работ и услуг.

5. Мы согласны с тем, что в случае, если нами не были учтены какие-либо расценки на поставляемые товары (выполняемые работы, оказываемые услуги), составляющие цену товаров (работ, услуг) по предмету закупки, данные товары (работы, услуги) будут в любом случае поставлены (выполнены, оказаны) в полном соответствии с конкурсной документацией в пределах предлагаемой нами стоимости договора.

6. Для оперативного уведомления по вопросам организационного характера и взаимодействия с Заказчиком нами уполномочен _____

7. Настоящая заявка действует в течение _____ календарных дней со дня окончания срока подачи заявок.

8. Корреспонденцию в наш адрес просим направлять по адресу: _____

9. Анкета о принадлежности к субъектам малого/среднего предпринимательства

Настоящим подтверждаем, что в соответствии с законодательством Российской Федерации (статья 4 Федерального закона Российской Федерации от 24.07.2007 № 209-ФЗ «О развитии малого и среднего предпринимательства в Российской Федерации») [указать «обладаем» либо «не обладаем»] критериями, позволяющими относить организацию к субъектам [указать «малого» либо «среднего»] предпринимательства и сообщаем следующую информацию:

№ п/п	Критерий отнесения	Показатель	Нормативные показатели для субъектов малого предпринимательства/ субъектов среднего предпринимательства
1	2	3	4
1.	Численность работников за предшествующий календарный год (определяется с учетом всех работников, в том числе работающих по договорам гражданско-правового характера)	[указывается количество]	До 100 работников/ до 250 работников
2.	Выручка от реализации товаров (работ, услуг) без учета налога на добавленную стоимость или балансовая стоимость активов (остаточная стоимость основных средств и нематериальных активов) за предшествующий календарный год	[указывается сумма] рублей	До 800 млн. рублей без учёта налога на добавленную стоимость/ до 2 млрд. рублей без учёта налога на добавленную стоимость

3.	<i>только для юридических лиц:</i> Суммарная доля участия в уставном (складочном) капитале: РФ, субъектов РФ, муниципальных образований, иностранных юридических лиц и граждан, общественных и религиозных организаций (объединений)	[указывается процент]%	
4.	<i>только для юридических лиц:</i> Доля участия в уставном (складочном) капитале юридических лиц, которые не являются субъектами малого и среднего бизнеса	[указывается процент]%	

Подпись руководителя (уполномоченного лица)

Участника размещения заказа

_____ / ФИО /

МП

Справка о перечне и годовых объемах выполнения аналогичных договоров

При оценке учитываются аналогичные работы на сумму, превышающую начальную (максимальную) сумму контракта, указанную в конкурсной документации.

Наименование и адрес Участника: _____

№ п/п	Сроки выполнения (год и месяц начала выполнения — год и месяц фактического окончания выполнения)	Заказчик (наименование, адрес)	Описание договора (объем и основных условий договора)	Сумма договора, рублей
...				
ИТОГО за полный 2011 год				
...				
ИТОГО за полный 2012 год				
...				
ИТОГО за полный 2013 год				
...				
ИТОГО за последний завершившийся отчетный период 2014 года				

(подпись, М.П.)

(фамилия, имя, отчество подписавшего, должность)

на фирменном бланке организации

ДОВЕРЕННОСТЬ № _____

г. _____

«___» _____ 2015 г.

Участник закупки - [наименование организации], в лице [должность и Ф.И.О. руководителя], действующего на основании [_____], уполномочивает Представителя [должность и Ф.И.О. представителя], паспорт [_____], выдан [_____],

представлять права и интересы [наименование организации] при проведении переторжка по закупке [№ закупки и предмет].

В целях выполнения данного поручения Представитель уполномочен представлять закупочной комиссии необходимые документы, подписывать и получать от имени доверителя все документы, связанные с его выполнением.

Доверенность действительна до [дата].

[должность руководителя]

[Ф.И.О. руководителя]

На фирменном бланке организации
Дата, исх. Номер

Заказчику:
ООО «КАМАЗ-Энерго»

Участник закупки - [наименование организации], в лице [должность и Ф.И.О. руководителя], действующего на основании [_____], изучив конкурсную документацию по закупке [№ закупки и предмет], сообщает о согласии участвовать в переторжке, и направляет настоящее предложение с указанием минимальной цены, ниже которой прибывший на переторжку представитель участника закупки торговаться не вправе.

Цена предложения на переторжке - [_____ *(прописью)*].

В цену включены все затраты на исполнение договора, включая расходы на перевозку, страхование, уплату таможенных пошлин, налогов, сборов и других обязательных платежей.

[должность руководителя]

[Ф.И.О. руководителя]

[бухгалтер]

[Ф.И.О. бухгалтера]

АНКЕТЫ КОНТРАГЕНТОВ
Полная анкета контрагента

В целях обеспечения основополагающих принципов и требований противодействия коррупции ООО «КАМАЗ-Энерго» запрашивает информацию о деятельности и функционировании настоящих и потенциальных контрагентов. В этой связи мы просим Вас заполнить настоящую Анкету контрагента (далее – «Анкета»). Мы благодарны за оказанное содействие.

Предоставьте, пожалуйста, подробные и развернутые ответы на все вопросы Анкеты, без исключений. В случае если вопрос не относится к Вашей компании, поставьте ответ «не применимо» и предоставьте краткое обоснование.

Допустимо предоставлять ссылку на общедоступный источник информации, где имеются данные по запрашиваемым вопросам в полном объеме.

Если информация, запрашиваемая в настоящей Анкете, содержит персональные данные физических лиц, просим Вас подтвердить получение согласия у соответствующих физических лиц на обработку их персональных данных в ООО «КАМАЗ-Энерго».

1.	Полное наименование лица	
2.	Сокращенное наименование лица	
3.	Прежнее полное и сокращенное фирменное наименование лица (если менялось), с указанием даты изменения	
4.	Основной вид деятельности	
5.	Юридический адрес	
6.	Фактический адрес, по которому осуществляется деятельность (если отличается от юридического)	
7.	Телефон, факс	
8.	Адрес официального сайта Компании в Интернет	
9.	Наименование банка(-ов) и банковские реквизиты, которые будут использоваться по договору	
10.	ФИО и должность контактного лица, ответственного за работу с ОАО «КАМАЗ»	
11.	Телефон, электронная почта контактного лица	
12.	ИНН и дата государственной регистрации	
13.	ФИО членов совета директоров или другого аналогичного управляющего органа	
14.	ФИО Генерального директора/ Президента компании/ Наименование и адрес управляющей компании	
15.	ФИО исполнительного, коммерческого, финансового директора либо руководителя по соответствующему направлению	
16.	ФИО и ИНН главного бухгалтера компании	
17.	Являются ли бенефициары (конечные собственники) владеющие 20% и более компании и руководители компании (включая членов совета директоров или другого аналогичного управляющего органа) лицом, связанным с государством, как это определено в договоре. Если да, необходимо указать ФИО таких работников компании, соответствующие органы власти, политические партии или организации и т.п.	
18.	Примерная среднегодовая численность персонала	
	<i>В случае если примерная среднегодовая численность персонала менее 1 тысячи человек:</i> Имеет ли компания необходимые ресурсы, собственные или арендованные, для выполнения обязательств по договору? (пожалуйста, опишите такие ресурсы, с указанием существенной детальной информации при отсутствии этой информации в открытых источниках, например, адрес склада, производственного либо торгового помещения и пр.)	
19.	Имеет ли компания необходимые лицензии или членство в саморегулируемых организациях (СРО) (если применимо в соответствии с законодательством) для предоставления услуг/	

	выполнения работ/ поставки товаров? (укажите, пожалуйста, название лицензий и сроки их действия/наименование и ИНН СРО)	
20.	Планирует ли Ваша компания привлекать субподрядчиков для выполнения обязательств по договору?	
21.	Планирует ли Ваша компания перепродавать продукцию ООО «КАМАЗ-Энерго»? Планируется ли для осуществления перепродажи продукции ООО «КАМАЗ-Энерго» привлекать посредников/агентов?	
22.	Планирует ли Ваша компания перепродавать чью-либо продукцию ООО «КАМАЗ-Энерго»?	
	<i>В случае утвердительного ответа на вопросы 20-22</i> Укажите, пожалуйста, данные о третьих лицах, приведенных выше, (полное наименование лица, ИНН, адрес регистрации, ФИО руководителя) Предоставьте, пожалуйста, краткие пояснения необходимости привлекать субподрядчиков и посредников. Укажите, пожалуйста, являются ли третьи лица, приведенные выше (производители/посредники/субподрядчики/компании, которым будет перепродаваться продукция ООО «КАМАЗ-Энерго», лицами, связанными с государством или публичными органами, либо публичными должностными лицами)?	
	<i>В случае утвердительного ответа на вопрос 21</i> Пожалуйста, укажите - страны, в которые Вами планируются поставки продукции ООО «КАМАЗ-Энерго» - являются ли контрагенты, которым вы планируете перепродавать продукцию ООО «КАМАЗ-Энерго», конечными покупателями	
23.	С целью соблюдения норм деловой этики и антикоррупционных требований, есть ли в вашей компании: Кодекс поведения или кодекс этики или другой аналогичный документ; Антикоррупционная политика или аналогичный документ; Политики и процедуры по взаимодействию с контрагентами, их проверке на благонадежность и т.п.; Иные политики и процедуры, позволяющие снизить риски коррупции; Тренинги по нормам деловой этики и/или антикоррупционным требованиям; Должностное лицо, ответственное за обеспечение соблюдения норм деловой этики и/или антикоррупционных требований?	
24.	Были ли случаи привлечения кого-либо из действующих собственников, руководителей, а также лиц, надлежащим путем уполномоченных представлять интересы компании к уголовной, административной или иной ответственности за экономические правонарушения, нарушения требований законодательства о налогах и сборах, таможенного законодательства, а также коррупционные действия и действия, направленные на легализацию доходов, полученных преступным путем? (при наличии таковых, необходимо предоставить детали)	
25.	Были ли случаи привлечения компании к ответственности за нарушение норм применимого законодательства, в том числе за экономические правонарушения/преступления, нарушения требований законодательства о налогах и сборах, таможенного законодательства (за исключением незначительных нарушений в ходе нормальной хозяйственной деятельности), а также коррупционные действия и действия, направленные на легализацию доходов, полученных преступным путем? (при наличии таковых, пожалуйста, предоставьте детали)	
26.	Действующие организации (не более трех) и банки (не более двух), которые могут дать рекомендации о компании (при наличии таковых), с указанием: ФИО и должности контактного лица; Полного наименования организации; Вида взаимоотношений (например, поставщик, клиент, консультант и т.п.); Адреса/Факса/Телефона	
27.	Доля сделок с ООО «КАМАЗ-Энерго» (с учетом планируемого договора)	

№п/п	Доля в УК (СК), % голосующих акций (5% и более)	ИНН	ФИО/ Наименование	Адрес регистрации	Серия и номер документа, удостоверяющего личность (для физического лица)	Руководитель, участник, акционер, иной бенефициар, владеющий 5% и более

Разъяснения о предоставлении информации по всей цепочке собственников контрагентов, включая конечных бенефициаров (владеющих 5% и более) (вплоть до физических лиц).

1. Для организационной формы ООО необходимо указать всех участников с долей в уставном капитале более 5%.

В случае если участниками ООО являются другие юридические лица (ООО, ЗАО, ОАО), необходимо также предоставить информацию о руководителях таких юридических лиц и всех их бенефициарах (владеющих 5% и более) вплоть до физических лиц, либо государственных/муниципальных органов.

2. Для организационных форм ЗАО и ОАО необходимо указать всех акционеров с долей голосующих акций более 5%.

В случае если участниками ЗАО или ОАО являются другие юридические лица (ООО, ЗАО, ОАО), необходимо также предоставить информацию о руководителях таких юридических лиц и всех их бенефициарах (владеющих 5% и более) вплоть до физических лиц и государственных/муниципальных органов.

Я, нижеподписавшийся, уполномоченный отвечать на вопросы настоящей Анкеты, настоящим подтверждаю следующее:

1. Вся информация, изложенная в ответах в настоящей Анкете, является достоверной и полной;

2. Согласие физических лиц на обработку в ООО «КАМАЗ-Энерго» их персональных данных, приведенных в настоящей анкете, получено;

3. Мне известно, что ООО «КАМАЗ-Энерго» будет полагаться на изложенную выше информацию при принятии решения о заключении или продлении договорных обязательств со мной/моей организацией, и что любая представленная ложная или вводящая в заблуждение информация может служить основанием для расторжения договорных отношений.

ФИО _____

должность _____

Дата _____

Подпись, печать _____

Краткая анкета контрагента

Анкета для контрагентов физических лиц (индивидуальных предпринимателей либо по договорам гражданско-правового характера)

В целях обеспечения основополагающих принципов и требований противодействия коррупции ООО «КАМАЗ-Энерго» запрашивает информацию о деятельности и функционировании настоящих и потенциальных контрагентов. В этой связи мы просим Вас заполнить настоящую Анкету контрагента (далее – «Анкета»). Мы благодарны за оказанное содействие.

Предоставьте, пожалуйста, подробные и развернутые ответы на все вопросы Анкеты, без исключений. В случае если вопрос не относится к Вашей компании, поставьте ответ «не применимо» и предоставьте краткое обоснование.

Допустимо предоставлять ссылку на общедоступный источник информации, где имеются данные по запрашиваемым вопросам в полном объеме.

Если информация, запрашиваемая в настоящей Анкете, содержит персональные данные физических лиц, просим Вас подтвердить получение согласия у соответствующих физических лиц на обработку их персональных данных в ООО «КАМАЗ-Энерго».

1.	Организационно-правовая форма (например, индивидуальный предприниматель) (при наличии)	
2.	Идентификационный номер налогоплательщика (ИНН)	
3.	Фамилия, Имя, Отчество	
4.	Дата рождения	
5.	Гражданство (подданство)	
6.	Адрес места жительства (регистрации)	
7.	Телефон/Факс	
8.	Адрес электронной почты и, если имеется, официального сайта в Интернет	
9.	ФИО, должность, телефон, адрес электронной почты контактного лица, ответственного за работу с ООО «КАМАЗ-Энерго» (при наличии)	
10.	Сведения о регистрации в качестве индивидуального предпринимателя (если применимо): Дата регистрации; Государственный регистрационный номер; Наименование регистрирующего органа; Место регистрации.	
11.	ФИО и ИНН главного бухгалтера (при наличии)	
12.	Являетесь ли Вы лицом, связанным с государством, как это определено в договоре. Если да, необходимо указать ФИО таких работников компании, соответствующие органы власти, политические партии или организации и т.п.	
13.	Имеете ли Вы необходимые ресурсы, собственные или арендованные, для выполнения обязательств по договору с ООО «КАМАЗ-Энерго»? (пожалуйста, опишите такие ресурсы, с указанием существенной детальной информации при отсутствии этой информации в открытых источниках, например, опыт аналогичной работы, наличие соответствующей подтвержденной квалификации и пр.)	
14.	Имеете ли Вы необходимые лицензии или членство в саморегулируемых организациях (СРО) (если применимо в соответствии с законодательством) для предоставления услуг/выполнения работ/поставки товаров? (укажите, пожалуйста, название лицензий и сроки их действия/наименование и ИНН СРО)	
15.	Планируете ли Вы привлекать субподрядчиков для выполнения обязательств по договору или перепродавать продукцию ООО «КАМАЗ-Энерго» посредникам и/или конечным потребителям или перепродавать чью-либо продукцию ООО «КАМАЗ-Энерго»?	
16.	<i>В случае утвердительного ответа на предыдущий вопрос</i> Укажите данные о третьих лицах, приведенных выше, (полное наименование лица, ИНН, адрес регистрации, ФИО руководителя), а также страны, в которые планируется перепродавать продукцию ООО «КАМАЗ-Энерго» посредникам и/или конечным потребителям. Предоставьте, пожалуйста, краткие пояснения необходимости привлекать субподрядчиков и посредников.	

17.	Были ли случаи привлечения Вас, кого-либо из действующих назначенных Вами руководителей или иных лиц, надлежащим путем уполномоченных представлять Ваши интересы, к уголовной, административной или иной ответственности за экономические правонарушения/преступления, нарушения требований законодательства о налогах и сборах, таможенного законодательства, а также коррупционные действия и действия, направленные на легализацию доходов, полученных преступным путем? (при наличии таковых, необходимо предоставить детали)	
18.	Действующие организации (не более трех) и банки (не более двух), которые могут дать рекомендации о компании, с указанием ФИО и должности контактного лица; Полного наименования организации; Вида взаимоотношений (например, поставщик, клиент, консультант и т.п.); Адреса/Факса/Телефона (при наличии)	
19.	Доля сделок с ООО «КАМАЗ-Энерго» (с учетом планируемого договора)	

Я, нижеподписавшийся, уполномоченный отвечать на вопросы настоящей Анкеты, настоящим подтверждаю следующее:

1. Вся информация, изложенная в ответах в настоящей Анкете, является достоверной и полной;
2. Согласие физических лиц на обработку в ООО «КАМАЗ-Энерго» их персональных данных, приведенных в настоящей анкете, получено;
3. Мне известно, что ООО «КАМАЗ-Энерго» будет полагаться на изложенную выше информацию при принятии решения о заключении или продлении договорных обязательств со мной/моей организацией, и что любая представленная ложная или вводящая в заблуждение информация может служить основанием для расторжения договорных отношений.

ФИО _____
должность _____
Дата _____
Подпись, печать _____

Краткая анкета контрагента

Анкета для контрагентов, связь которых с государством следует из их правового статуса или организационно-правовой формы

В целях обеспечения основополагающих принципов и требований противодействия коррупции ООО «КАМАЗ-Энерго» запрашивает информацию о деятельности и функционировании настоящих и потенциальных контрагентов. В этой связи мы просим Вас заполнить настоящую Анкету контрагента (далее – «Анкета»). Мы благодарны за оказанное содействие.

Предоставьте, пожалуйста, подробные и развернутые ответы на все вопросы Анкеты, без исключений. В случае если вопрос не относится к Вашей компании, поставьте ответ «не применимо» и предоставьте краткое обоснование.

Допустимо предоставлять ссылку на общедоступный источник информации, где имеются данные по запрашиваемым вопросам в полном объеме.

Если информация, запрашиваемая в настоящей Анкете, содержит персональные данные физических лиц, просим Вас подтвердить получение согласия у соответствующих физических лиц на обработку их персональных данных в ООО «КАМАЗ-Энерго».

1.	Полное наименование лица	
2.	Сокращенное наименование лица	
3.	Юридический адрес	
4.	Фактический адрес, по которому осуществляется деятельность (если отличается от юридического)	
5.	Телефон/Факс	
6.	Адрес официального сайта Компании в Интернет	
7.	ФИО, должность, телефон, адрес электронной почты контактного лица, ответственного за работу с ООО «КАМАЗ-Энерго»	
8.	Идентификационный номер налогоплательщика (ИНН)	
9.	ФИО единоличного исполнительного органа, должность	
10.	ФИО и ИНН главного бухгалтера компании	
11.	Планируется ли привлечение субподрядчиков для выполнения обязательств по договору или перепродажа продукции ООО «КАМАЗ-Энерго» посредникам и/или конечным потребителям или перепродажа чьей-либо продукции ООО «КАМАЗ-Энерго»?	
12.	<i>В случае утвердительного ответа на предыдущий вопрос</i> Укажите данные о третьих лицах, приведенных выше, (полное наименование лица, ИНН, адрес регистрации, ФИО руководителя), а также страны, в которые планируется перепродавать продукцию ООО «КАМАЗ-Энерго» посредникам и/или конечным потребителям. Предоставьте, пожалуйста, краткие пояснения необходимости привлекать субподрядчиков и посредников.	
13.	Были ли случаи привлечения членов коллегиальных и (или) исполнительных органов управления к уголовной, административной или иной ответственности за экономические правонарушения, нарушения требований законодательства о налогах и сборах, таможенного законодательства, а также коррупционные действия и действия, направленные на легализацию доходов, полученных преступным путем? (при наличии таковых, необходимо предоставить детали)	
14.	Доля сделок с ООО «КАМАЗ-Энерго» (с учетом планируемого договора)	

Я, нижеподписавшийся, уполномоченный отвечать на вопросы настоящей Анкеты, настоящим подтверждаю следующее:

1. Вся информация, изложенная в ответах в настоящей Анкете, является достоверной и полной;
2. Согласие физических лиц на обработку в ООО «КАМАЗ-Энерго» их персональных данных, приведенных в настоящей анкете, получено;
3. Мне известно, что ООО «КАМАЗ-Энерго» будет полагаться на изложенную выше информацию при принятии решения о заключении или продлении договорных обязательств со мной/моей организацией, и что любая представленная ложная или вводящая в заблуждение информация может служить основанием для расторжения договорных отношений.

ФИО _____
должность _____
Дата _____
Подпись, печать _____

**Приложение 3
к конкурсной документации**

ПРОЕКТ ДОГОВОРА

г. Набережные Челны

«__»_____2013г.

Общество с ограниченной ответственностью «КАМАЗ-Энерго» (ООО «КАМАЗ-Энерго»), именуемое в дальнейшем «Заказчик», в лице генерального директора Шакирова Р.Г., действующего на основании Устава, с одной стороны, и

_____, именуемое в дальнейшем «Подрядчик» в лице _____, действующего на основании _____, с другой стороны, совместно именуемые «Стороны», заключили настоящий договор о нижеследующем:

1. ПРЕДМЕТ ДОГОВОРА.

1.1. Подрядчик обязуется выполнить Работы и передать их Заказчику, а Заказчик обязуется принять и оплатить результат выполненных Работ.

1.2. Работы выполняются в соответствии с _____ (Приложение № __ к договору).

1.3. Срок выполнения работ:

Начало:

Окончание:

2. ПРАВА И ОБЯЗАННОСТИ СТОРОН

2.1 «Заказчик» обязан:

2.1.1. «Заказчик» обязуется своевременно оплачивать работу «Подрядчика» в соответствии с условиями настоящего Договора.

2.1.2. Своевременно принять от Подрядчика выполненные работы по акту сдачи-приемки, подписанному Сторонами.

2.1.3. Предупредить Подрядчика о значимых экологических аспектах, присутствующих на территории Заказчика и о порядке возможного обращения с ними.

2.1.4. Проинформировать Подрядчика о порядке селективного сбора и местах хранения отходов на территории Заказчика.

2.1.5. В объеме программы вводного инструктажа ознакомить работников Подрядчика с правилами внутреннего трудового распорядка, характерными опасными и вредными производственными факторами и признаками их проявления, порядком действий при аварийных ситуациях, приемами пользования СИЗОД и средствами пожаротушения.

2.1.6. Провести работникам Подрядчика инструктажи по охране труда, вводный в службе охраны труда и первичный на рабочем месте по месту производства работ.

2.2. «Подрядчик» обязан:

2.2.1. Выполнять работы, предусмотренные разделом 1 настоящего договора в соответствии с требованиями проектной и нормативной документации.

2.2.2 «Подрядчик» обязуется в случае возникновения обстоятельств, замедляющих ход работ или делающих дальнейшее продолжение работ невозможным, немедленно поставить об этом в известность «Заказчика».

2.2.3. «Подрядчик» обязуется безвозмездно устранять по требованию «Заказчика» недостатки и дефекты в работе.

2.2.4. Перед началом работ получить у Заказчика письменное разрешение на допуск персонала с правом работы на действующих объектах ООО «КАМАЗ-Энерго».

2.2.5. Перед началом работ представить в адрес Заказчика наряд-допуск.

2.2.6. Сдать Заказчику выполненные работы по акту приемки-сдачи выполненных работ, подписанному Сторонами.

2.2.7. Соблюдать правила внутриобъектового режима Заказчика. Не допускать случаи хищения имущества Заказчика, появления работников Подрядчика в состоянии опьянения на территории Заказчика. Не допускать незаконный вынос, попытку выноса материально производственных запасов, принадлежащих Заказчику, и другие нарушения пропускного и внутриобъектового режимов, предусмотренные Инструкцией о пропускном и внутриобъектовом режимах в группе организаций ПАО «КАМАЗ» и Правилами внутреннего трудового распорядка, действующим у Заказчика, связанными с посягательствами на сохранность собственности, коммерческой тайны и информационных баз данных Заказчика.

В случае нарушения работниками Подрядчика пропускного режима и (или) Правил внутреннего распорядка Заказчика, Подрядчик оплачивает Заказчику штраф в размере 5 тысяч рублей по каждому факту такого нарушения.

2.2.8. Проходить по месту производства работ инструктажи с учетом особенностей данного объекта: вводный в службе охраны труда Заказчика и первичный на рабочем месте до начала работ у руководителя места производства работ Заказчика.

2.2.9. Осуществлять деятельность в соответствии с требованиями природоохранного законодательства.

2.2.10. Соблюдать порядок раздельного сбора отходов производства установленный на территории Заказчика.

2.2.11. Обеспечивать уборку территории после производства работ.

2.2.12. Нести административную и материальную ответственность за нарушение требований природоохранного законодательства.

2.2.13. Предоставлять всю требуемую Заказчику информацию, касающуюся возможного негативного воздействия на окружающую среду.

2.2.14. Соблюдать основные принципы и требования внедренного на Предприятии Интегрированной системы менеджмента (ИСМ).

2.2.15. Подрядчик должен производить работы в соответствии с требованиями нормативных правовых актов по охране труда и промышленной безопасности Российской Федерации, в объеме выполняемых ими работ.

2.2.16. Получить все согласования и разрешения, необходимые для начала и последующего беспрепятственного выполнения Работ во всех уполномоченных органах и организациях в порядке, установленном нормативной документацией и настоящим Договором, получение которых относится к обязанности Подрядчика

2.3. Перед началом работ на территории Заказчика, Заказчик и Подрядчик оформляют акт-допуск, наряд-допуск с определением мероприятий по безопасному производству работ в соответствии с требованиями нормативных правовых актов по охране труда и промышленной безопасности Российской Федерации

2.4. Ответственность за соблюдение мероприятий, предусмотренных актом-допуском, несут должностные лица Заказчика и Подрядчика оформившие акт-допуск, наряд-допуск в части, касающейся их подразделений. Заказчик назначает допускающих и лиц ответственных за подготовку территории к выполнению работ.

2.5. На подготовленных Заказчиком к выполнению работ территориях:

2.5.1. Руководитель Подрядчика несет ответственность за организацию и выполнение мероприятий по охране труда и промышленной безопасности в соответствии с требованиями нормативных правовых актов по охране труда и промышленной безопасности Российской Федерации; за противопожарную безопасность на всех участках работ в соответствии с Постановлением Правительства РФ от 25.04.2014 № 390 «О противопожарном режиме» и другими нормативными документами, регламентирующими требования пожарной безопасности.

2.5.2. Несчастные случаи, происшедшие с работниками Подрядчика на подготовленных Заказчиком к выполнению работ территориях, расследуются в соответствии с Положением о расследовании и учете несчастных случаев на производстве и учитываются Подрядчиком.

2.6. При необходимости привлечения Подрядчиком субподрядчиков для выполнения части его обязательств по Договору Подрядчик направляет Заказчику запрос о согласовании привлечения к исполнению Договора субподрядчиков. Направление запроса и его рассмотрение не приостанавливает сроки исполнения обязательств Подрядчика по Договору.

В запросе должна содержаться информация о перечне работ, в выполнении которых предполагается его участие, заполненная Анкета контрагента, по форме предложенной Заказчиком. При этом Подрядчик несет ответственность перед Заказчиком за надлежащее исполнение его субподрядчиками работ по Договору. Согласие или отказ от предлагаемых субподрядчиков должны быть сообщены Заказчиком Подрядчику в течение 5 (пяти) дней.

Заказчик вправе для принятия решения запросить у Подрядчика дополнительные документы и сведения о привлекаемом субподрядчике, что, соответственно, переносит сроки принятия решения Заказчиком на период предоставления и рассмотрения дополнительных документов и сведений.

3. СТОИМОСТЬ РАСЧЕТОВ И ПОРЯДОК РАСЧЕТОВ.

3.1. Общая стоимость всех работ, подлежащих выполнению по настоящему договору, составляет _____, в т.ч. НДС 18%. В стоимость Работ включены все расходы Подрядчика, необходимые для выполнения Подрядчиком всех обязательств по Договору.

3.2. Платежи за выполненные Работы будут производиться Заказчиком в течение _____ дней с даты согласования акта выполненных работ и выставленного счета-фактуры.

4. ПОРЯДОК СДАЧИ И ПРИЕМКИ РАБОТ.

4.1. Сдача-приемка промежуточных результатов Работ осуществляется Представителями Сторон и оформляется путем подписания форм документов (акты, справки и т.д.).

4.2. Гарантийный срок составляет ___ месяца с момента подписания итогового акта сдачи-приемки выполненных работ, либо с момента начала эксплуатации, в зависимости от того, что наступит позднее.

Гарантии качества распространяются на все конструктивные элементы и оборудование, работы, выполненные Подрядчиком по Договору.

Подрядчик обязан устранить обнаруженный дефект своими силами и за свой счет в срок, указанный Заказчиком, либо заменить дефектное оборудование, или конструкции, или их части, а также отдельные виды работ новыми, соответствующими условиям договора. При такой замене гарантийный период на оборудование и конструкции либо их части возобновляется с момента окончания работ по замене и сдаче их Заказчику.

4.3. В случае если Подрядчик в течение срока, указанного Заказчиком, не заменит некачественное оборудование или не устранит дефекты и недоделки, то Заказчик вправе заменить оборудование и устранить дефекты и недоделки силами третьих лиц за счет Подрядчика.

Устранение Заказчиком дефекта не освобождает Подрядчика от гарантийных обязательств, за исключением случаев, когда выявленные в будущем недостатки являлись следствием работы (поставки) третьего лица.

4.4. Если в процессе эксплуатации объектов будут обнаружены оборудование, материалы или Работы, которые не соответствуют условиям Договора, то все работы по их устранению и замене будут осуществлены Подрядчиком за свой счет, за исключением случаев, когда такое несоответствие появилось вследствие неправильного использования оборудования, материалов либо иного результата работ, а также по иным независимым от Подрядчика причинам.

5. ОТВЕТСТВЕННОСТЬ СТОРОН. ПОРЯДОК РАССМОТРЕНИЯ СПОРОВ

5.1. За неисполнение или ненадлежащее исполнение условий настоящего договора стороны несут ответственность в соответствии с действующим законодательством РФ.

5.2. Подрядчик при нарушении договорных обязательств уплачивает Заказчику:

а) за нарушение сроков выполнения работ Подрядчик уплачивает пени в размере 0,1 % от договорной цены за каждый день просрочки.

б) за задержку устранения недостатков (дефектов) в работах, оборудовании и (или) материалах против сроков, установленных Заказчиком или соглашением Сторон, Подрядчик уплачивает пени в размере 0,1 % от стоимости некачественно выполненных работ, оборудования и (или) материалов за каждый день просрочки.

5.3. Подрядчик несет ответственность за соблюдение своими работниками правил охраны труда, пожарной безопасности и производственной санитарии, а также за соблюдение внутри объектового режима Заказчика.

5.4. Подрядчик несёт административную и материальную ответственность за нарушение требований природоохранного законодательства.

5.5. Все споры, разногласия, требования или претензии возникающие из настоящего договора (соглашения) или в связи с ним, либо вытекающие из него, в том числе, касающиеся его исполнения, нарушения, прекращения или недействительности, подлежат разрешению в Третейском суде при Торгово-промышленной палате в г. Набережные Челны и региона «Закамье» или в Арбитражном суде РТ по выбору истца. Решение Третейского суда при Торгово-промышленной палате в г. Набережные Челны и региона «Закамье» является окончательным и обжалованию не подлежит, Претензионный порядок урегулирования споров для Сторон настоящего Договора обязателен. Срок рассмотрения претензии 15 дней.

5.6. Подрядчик по требованию Заказчика обязан в течение 10 дней предоставить выписку из единого государственного реестра юридических лиц с указанием сведений о месте нахождения или иные документы, подтверждающие указанные сведения или отсутствие таковых.

5.7. Штрафные санкции применяются к Сторонам только с момента получения Стороной, не исполнившей или ненадлежащим образом исполнившей обязательство по Договору, соответствующей письменной претензии или решения суда.

6. ФОРС-МАЖОР

6.1. Стороны освобождаются от ответственности по настоящему договору при полном или частичном неисполнении обязательств, если оно явилось следствием непреодолимых обстоятельств (пожара, наводнения, землетрясения, забастовки, военных действий).

6.2. Сторона, для которой создалась невозможность исполнения обязательств по настоящему договору, обязана немедленно известить другую сторону о наступлении вышеуказанных обстоятельств. Если обстоятельства или их последствия будут продолжаться более 3-месяцев, то каждая сторона имеет право отказаться от дальнейшего исполнения обязательств по договору.

6.3. Свидетельство, выданное соответствующей Торгово-промышленной палатой или другими компетентными органами, является достаточным подтверждением наличия и продолжительности действия непреодолимой силы.

7. ПРОЧИЕ УСЛОВИЯ

7.1 {комплаенс-оговорка в актуальной редакции}

7.3 Досрочное расторжение договора может иметь место по соглашению сторон либо по основаниям, предусмотренным действующим законодательством РФ.

7.4 Сторона, изъявившая желание досрочно расторгнуть договор, обязана предупредить другую сторону за 1 месяц и направить письменное уведомление с объяснением причин расторжения договора.

7.5 В случае изменения юридического адреса или обслуживающего банка стороны обязаны в 3-х дневный срок уведомить об этом друг друга.

8. ДОПОЛНИТЕЛЬНЫЕ УСЛОВИЯ

8.1 Все изменения и дополнения к Договору считаются действительными, если они оформлены дополнительными соглашениями и подписаны Сторонами.

8.2. Любая договоренность между Сторонами, влекущая за собой новые обязательства, которые не вытекают из Договора, должна быть письменно подтверждена Сторонами и оформлена дополнительным соглашением к Договору.

8.3. После подписания Договора все предыдущие письменные и устные соглашения, переговоры, переписка между Сторонами теряют силу.

8.4. Настоящий договор вступает в силу после его подписания Сторонами и действует до завершения Сторонами исполнения своих обязательств, вытекающих из Договора.

8.5. Настоящий договор считается исполненным после выполнения Сторонами всех обязательств по нему и завершения расчетов.

8.6. Во всем, что прямо не предусмотрено Договором, Стороны руководствуются законодательством.

8.7. Если какое-либо положение Договора становится недействительным, это не влияет на действительность остальных его пунктов.

8.8. Настоящий договор подписан в 2 (двух) экземплярах, имеющих одинаковую юридическую силу, по одному для каждой из Сторон.

8.9. К Договору прилагаются и являются его неотъемлемой частью:

8.9.1. Приложение № 1.

8.9.2. Приложение № 2.

9. ЮРИДИЧЕСКИЕ АДРЕСА, РЕКВИЗИТЫ И ПОДПИСИ СТОРОН.

ЗАКАЗЧИК

ПОДРЯДЧИК

ООО «КАМАЗ-Энерго»

423800 РТ г. Набережные Челны, Промышленно-коммунальная зона, промзона, ул.Промышленная д.73

Почтовый адрес: 423827, РТ г. Набережные

Челны, пр-т Автозаводский, д.2

ОГРН 10716815001

ИНН/КПП 1650157635/168150001

р/с 40702810426240000688

к/с 30101810200000000837

Филиал ПАО Банк ВТБ

в г. Нижнем Новгороде

БИК 042202837

т. (8552) 37-29-74

эл. адрес: KE-kanc@kamaz.org

Генеральный директор

ООО «КАМАЗ-Энерго»

Р.Г.Шакиров

Ведомость рабочих чертежей
основного комплекта марки АПС

Лист	Наименование	Прим.
1	Общие данные	
2	Схема принципиальная электрическая	
3	План на отм. 8.400 в осях 12-16/А-Ж	
4	План на отм. 4.200 в осях 12-16/А-Ж	
5	План на отм. 0.000 в осях 12-16/А/Ж	
6	План на отм. 0.000 в осях 20-30/А-Ж	
7	План на отм. 0.000 в осях 9-13/А-Б	
8	План на отм. 8.400 в осях 12-16/А-Ж за подшивным потолком	
9	План на отм. 4.200 в осях 12-16/А-Ж за подшивным потолком	
10	План на отм. 0.000 в осях 20-27/А-Ж за подшивным потолком	











Общие указания

- Рабочие чертежи выполнены в соответствии с действующими нормами, правилами и стандартами.
- Рабочие чертежи выполнены в соответствии с требованиями СП3.13130.2009, СП5.13130.2009 и техническими условиями выданными Департаментом Телекоммуникаций.
- Рабочими чертежами предусматривается система автоматической сигнализации и оповещения о пожаре в помещениях азотно-кислородной станции ООО "КАМАЗ-Энерго".
- Для обнаружения пожара предусматривается:
 - установка дымовых пожарных извещателей типа ИП 212-ЗСУ, которые объединяются в лучи и подключаются к входам адресных блоков БАВР-8;
 - установка ручных пожарных извещателей типа ИПР 513-10;
 - установка линейных тепловых пожарных извещателей (термокабель) в помещениях окрасочной, склада красок, склада масел и в кабельных каналах РУ-40кВ и КТП, которые подключаются к входным адресным блокам БАВР-8 через интерфейсный модуль МИП-1 для кабельных каналов РУ-10кВ и МИП-1Ех для взрывоопасных помещений окрасочной и склада красок и масел.
- Входные и выходные адресные блоки БАВР-8, БАВР-8М размещаются в шкафу ШПС, который устанавливается в помещении кросса (2эт. АКС). Информация о пожаре в дежурном и рабочем режимах выводится в АРМ на пожарном посту АБК 000 "КАМАЗ-Энерго" по существующей физической линии связи, через встроенный в шкаф модем RS-485. Также предусматривается установка модема RS-485 в существующую систему (АБК 000 "КАМАЗ-Энерго" пожарный пост).
- При возникновении пожара предусматривается формирование команды с выходного блока БАВР-8М на включение системы оповещения о пожаре, управления огнезадерживающими клапанами (проект N700/014/2011-А) и отключение вентсистем при пожаре.
- Оповещение о пожаре осуществляется подачей свето-звуковых сигналов. Линии связи системы оповещения контролируется на обрыв и короткое замыкание. Местное включение оповещения о пожаре осуществляется со шкафа ШПС путем нажатия кнопки.
- Корпуса приборов заземляются согласно требованиям ПУЭ, в качестве заземляющего проводника используется 3-я заземляющая жила питающего кабеля.
- Приборы и аппаратура, примененные в проекте, имеют сертификаты соответствия и пожарной безопасности.
- Схемы соединений в ШПС согласно паспорта на оборудование.

Ведомость ссылочных и прилагаемых документов

Обозначение	Наименование	Примечание
Ссылочные документы		
Свод правил СП 3.13130.2009	Системы противопожарной защиты. Система оповещения и управления эвакуацией людей при пожаре.	
Требования пожарной безопасности		
Свод правил СП 5.13130.2009	Системы противопожарной защиты. Установки пожарной сигнализации и пожаротушения автоматические. Нормы и правила проектирования.	
Прилагаемые документы		
100/Г-2014/9-АПС.С	Спецификация оборудования, изделий и материалов	
100/Г-2014/9-АПС. ПАД	Данные для программирования	
	Технические условия	

Условные обозначения

-  - Шкаф ШПС
-  - Табло "Выход"
-  - Коробка КРТП
-  - Оповещатель "Иволга"
-  - Извещатель пожарный дымовой ИП 212-ЗСУ
-  - Извещатель пожарный тепловой Спектрон 1-01Н
-  - Извещатель пожарный ручной ИПР 513-10
-  - Извещатель пожарный тепловой ИП 101-1А-А3
-  - Вывносное устройство сигнализации ИВС
-  - Коробка оконечная УК-2П
-  - Термокабель PSCH-155-ЕРС

Согласовано			
Имя, И. подл.			
Подпись и дата			
Взят, инв. N			

100/Г-2014/9-АПС											
ООО "КАМАЗ" Объекты общекомплексного назначения											
Изм.	Кол-во	Лист	N док	Подпись	Дата						
Разработ	Галантимова										
ГИП	Хавибуллин										
N контр	Евдокимова										
Провер	Музалов										
Азотно-кислородная станция Автоматическая пожарная сигнализация					<table border="1"> <tr> <td>Стация</td> <td>Лист</td> <td>Листов</td> </tr> <tr> <td>Р</td> <td>1</td> <td>10</td> </tr> </table>	Стация	Лист	Листов	Р	1	10
Стация	Лист	Листов									
Р	1	10									
Общие данные					ПК "Электро" г. Наб. Челны						

Кабель КПСЭнг-4х-FRLS 1х2х0,5

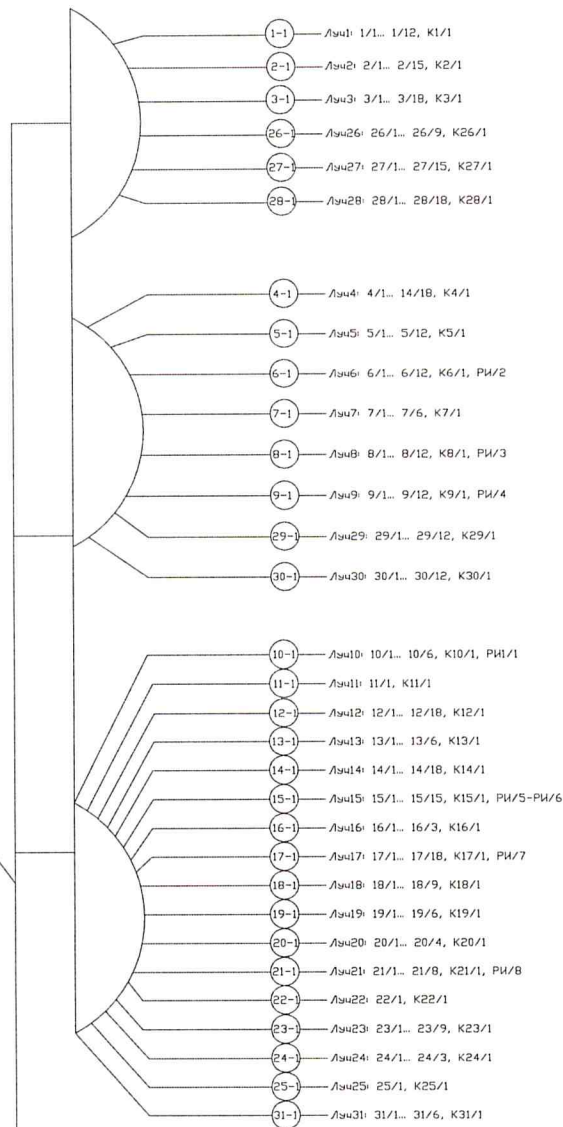

зона N1 АБК
зона N2 в осях 17-36/А-Ж
зона N3 в осях 1-1/А-Ж

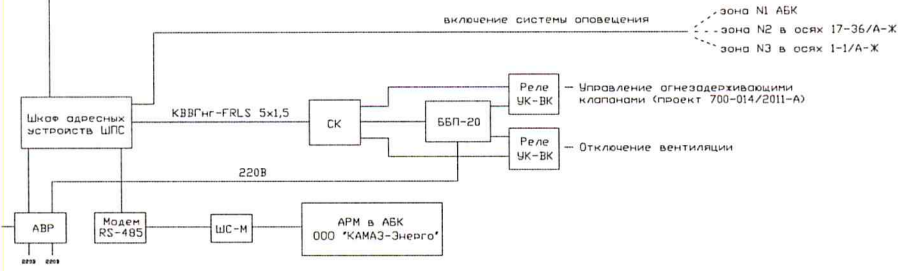

Согласовано

Имя, N подл. Подпись и дата
Имя, инв. N

						100/Г-2014/9-АПС			
						ОАО "КАМАЗ" Объекты общекомплексного назначения			
Изм.	Колыч	Лист	N док	Подпись	Дата	Азотно-кислородная станция Автоматическая пожарная сигнализация	Стадия	Лист	Листов
Разработ	Галантиинова						Р	2	
ГИП	Хавиьэллин						ПК "Электро" г. Наб. Челны		
N контр	Евдокимова								
Провер	Музлов					Схема электрическая принципиальная			

ЗАКОНСЕРВИРОВАНО

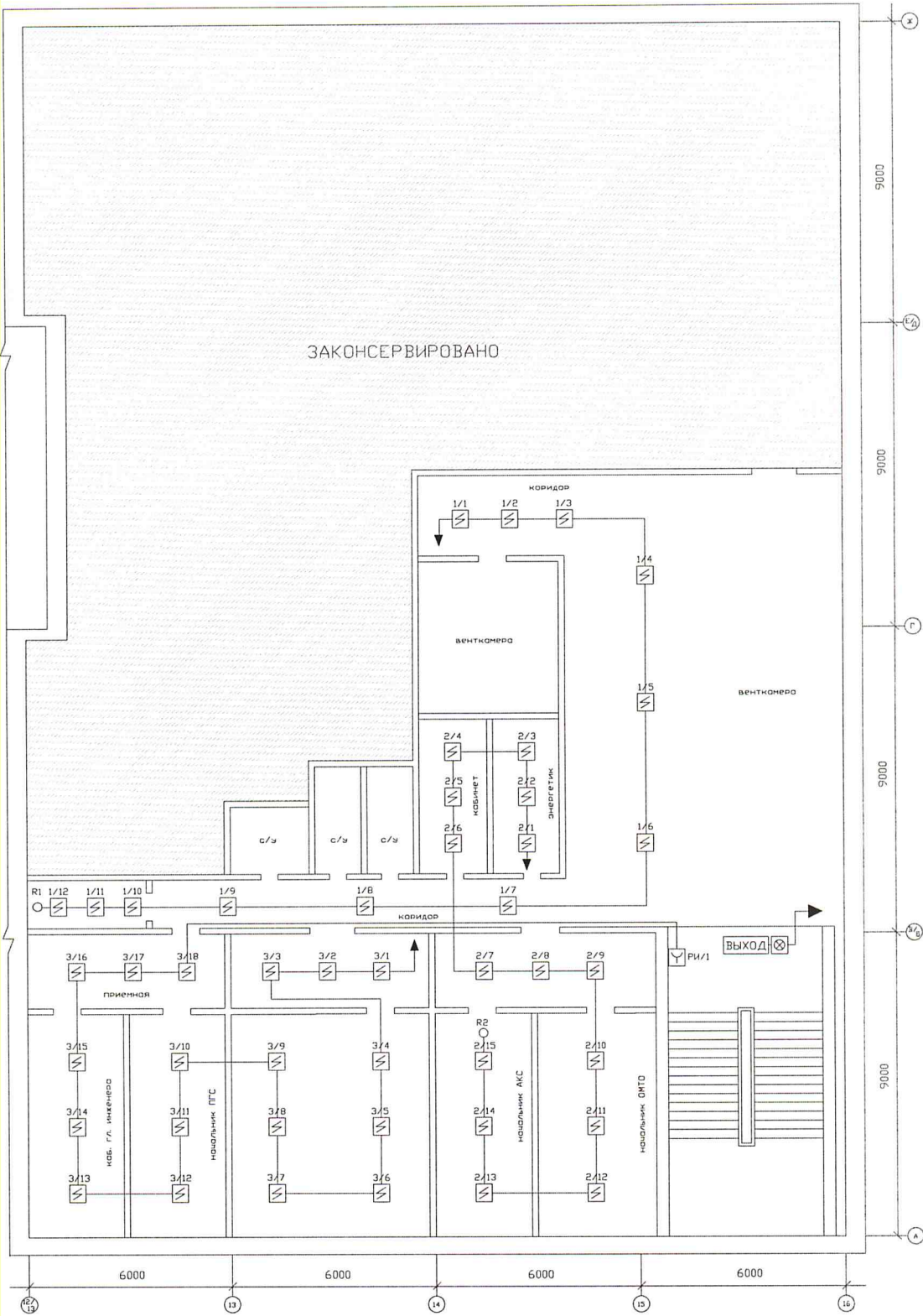

Согласовано	
Изм. N подл.	Ввод. инв. N
Подпись и дата	

100/Г-2014/9-АПС							
ОАО "КАМАЗ" Объекты общекомплексного назначения							
Изм.	Колыш	Лист	N док	Подпись	Дата		
Разр.	Галктианова						
ГИП	Хавиэллин	Азотно-кислородная станция Автоматическая пожарная сигнализация			Стадия	Лист	Листов
N контр	Евдокимова	План на отм. 8.400 в осях 12-16/А-Ж			Р	3	
Провер	Мзлов				ПК "Электро" г. Наб. Челны		

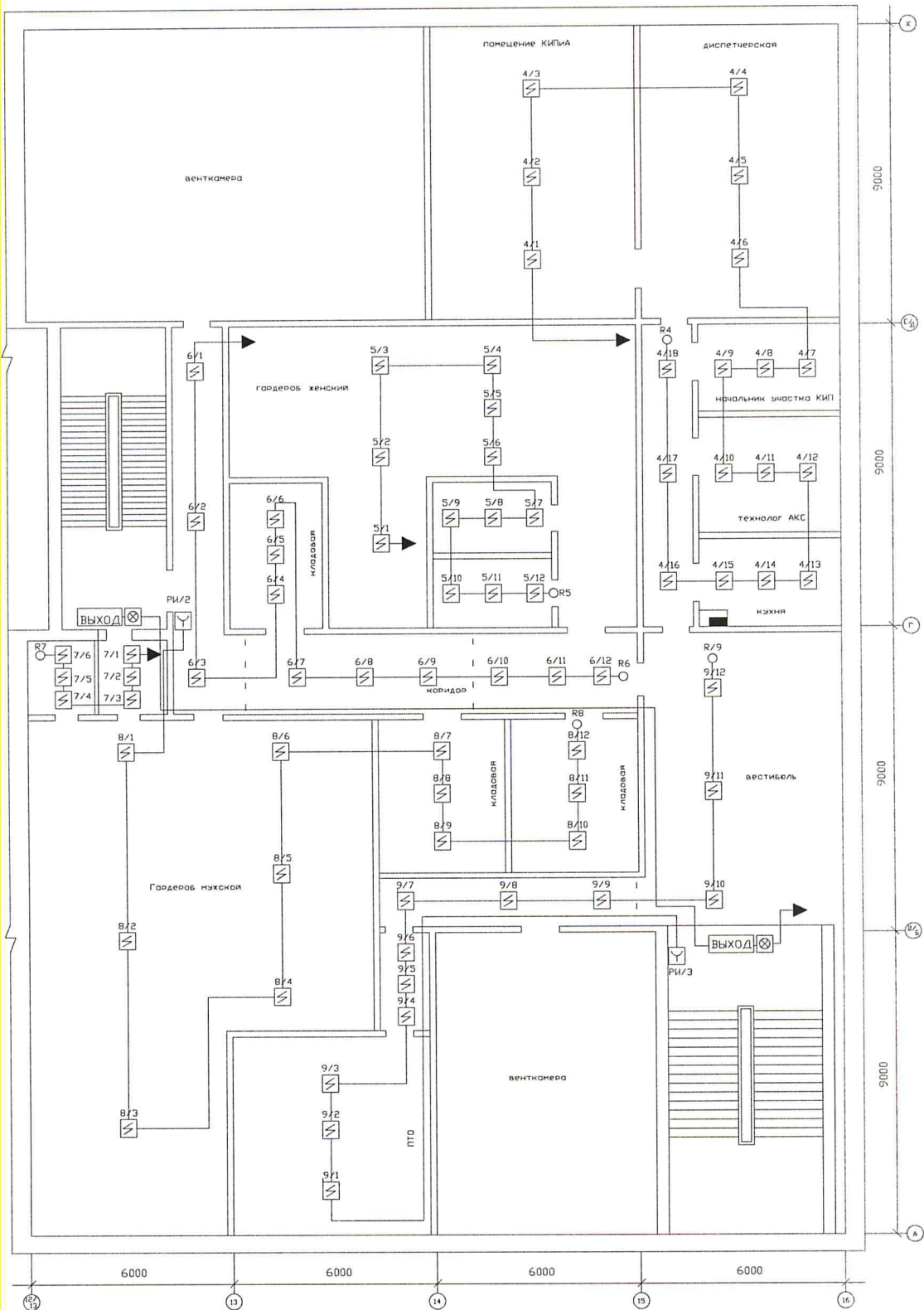

Согласовано	
Изм. N подл.	Изм. N инв. N
Подпись и дата	Варч. инв. N

100/Г-2014/9-АПС					
ОАО "КАМАЗ" Объекты общекорпоративного назначения					
Изм.	Кол-во	Лист	N док	Подпись	Дата
Разраб		Галктиянова			
ГИП		Хабизуллин			
N контр		Евдокимова			
Провер		Мизлов			
				Азотно-кислородная станция Автоматическая пожарная сигнализация	
				План на отм. 4.200 в осях 12-16/А-Ж	
				Стадия	
				Лист	
				Листов	
				Р 4	
				ПК "Электро" г. Нов. Челны	

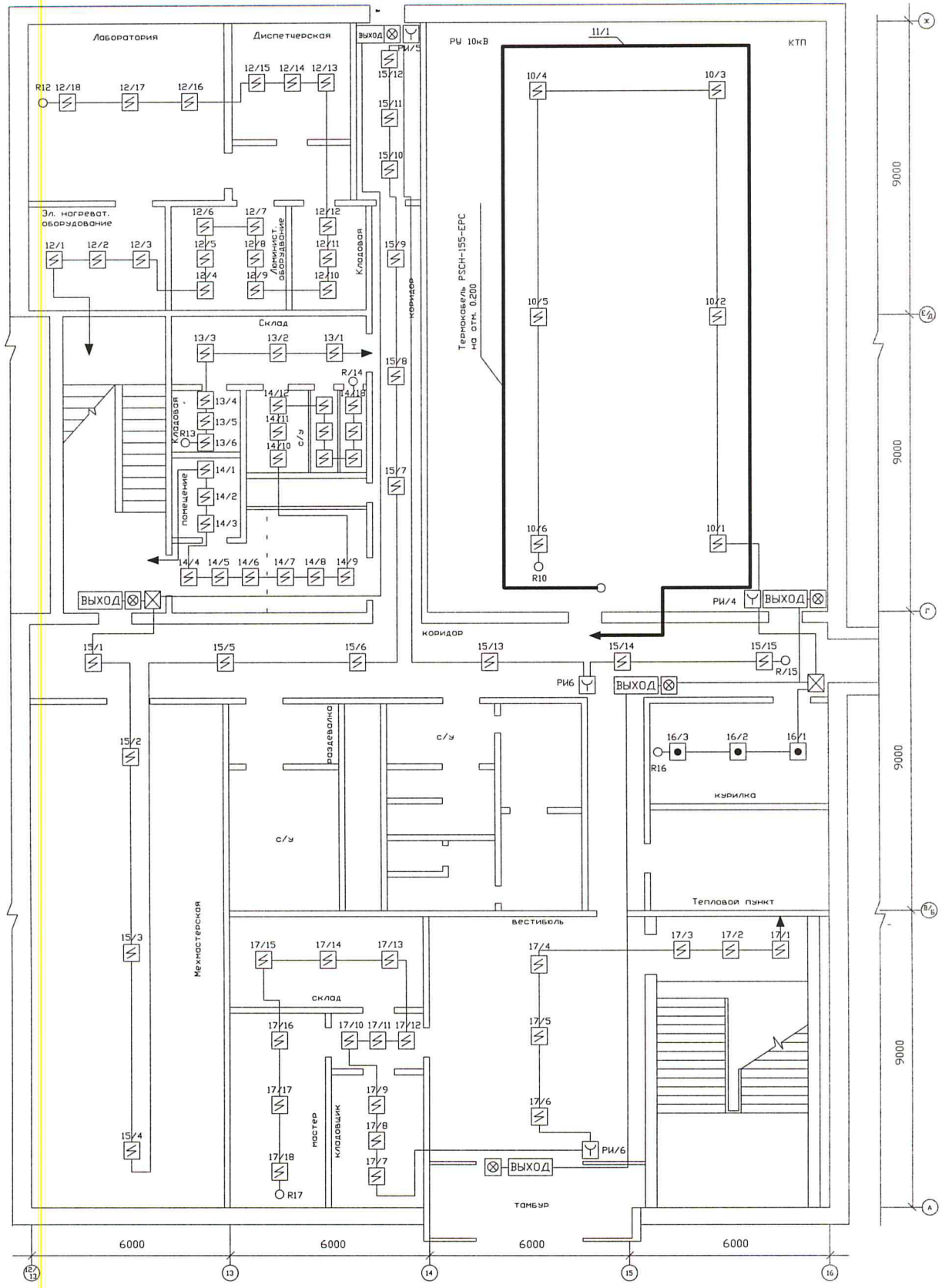

Согласовано	

Имя, N подл.	
Подпись и дата	
Взам. инв. N	

100/Г-2014/9-АПС					
ОАО "КАМАЗ" Объекты общекомплексного назначения					
Изм.	Кол.уч	Лист	N док	Подпись	Дата
Разраб	Галактианова				
Гип	Хобивэллин				
N контр	Евдокимова				
Провер	Мызлов				
Азотно-кислородная станция Автоматическая пожарная сигнализация				Стадия	Лист
				Р	5
План на отм. 0.000 в осях 12-16/А-Ж				ПК "Электро" г. Наб. Челны	

Согласовано			

Инва. N подл | Подпись и дата | Взам. инв N

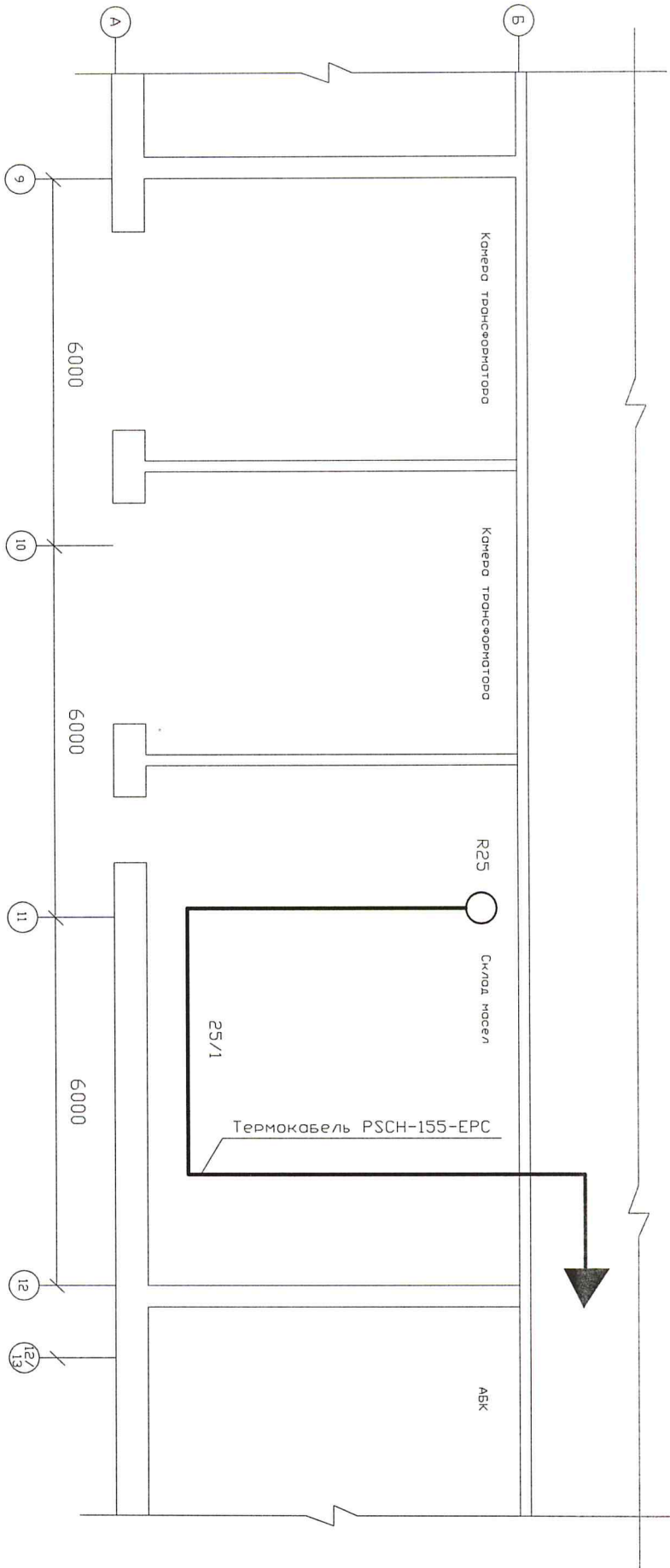

100/Г-2014/9-АПС			
ОАО "КАМАЗ"			
Объекты общекорпоративного назначения			
Имя	Колон	Лист	Маск
Раздел	Головничев		
СЛП	Хавязилин		
И. контр	Евдокимов		
Проект	Муром		
Лин на отн. 0,000		Стация	Лист
в осях 9-13/А-Б		Р	7
		ПК "Электрос"	
		г. Нов. Чельны	

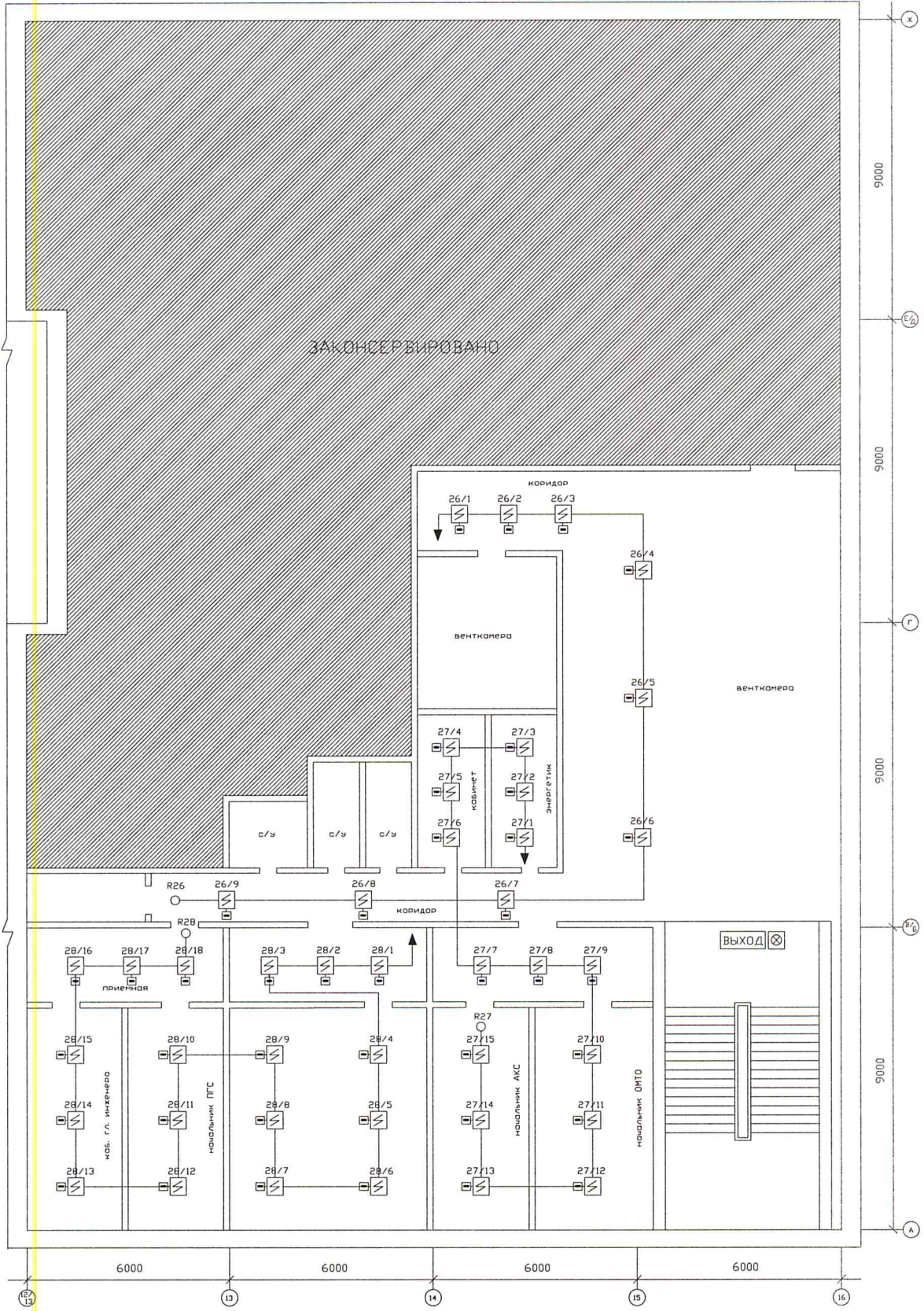

Инв. N подл.	Подпись и дата	Взнос. инв. N	Согласовано	

					100/Г-2014/9-АПС				
					ОАО "КАМАЗ" Объекты общекомплексного назначения				
Изм.	Кол.лч	Лист	N док	Подпись	Дата	Азотно-кислородная станция Автоматическая пожарная сигнализация	Стадия	Лист	Листов
Разраб		Галактинова					Р	В	
ГИП		Хавибязлин				План на отн. 8.400 в осях 12-16/А-Ж за подвижным потолком	ПК "Электро" г. Нов. Челны		
N контр		Евдокимова							
Провер		Музлов							

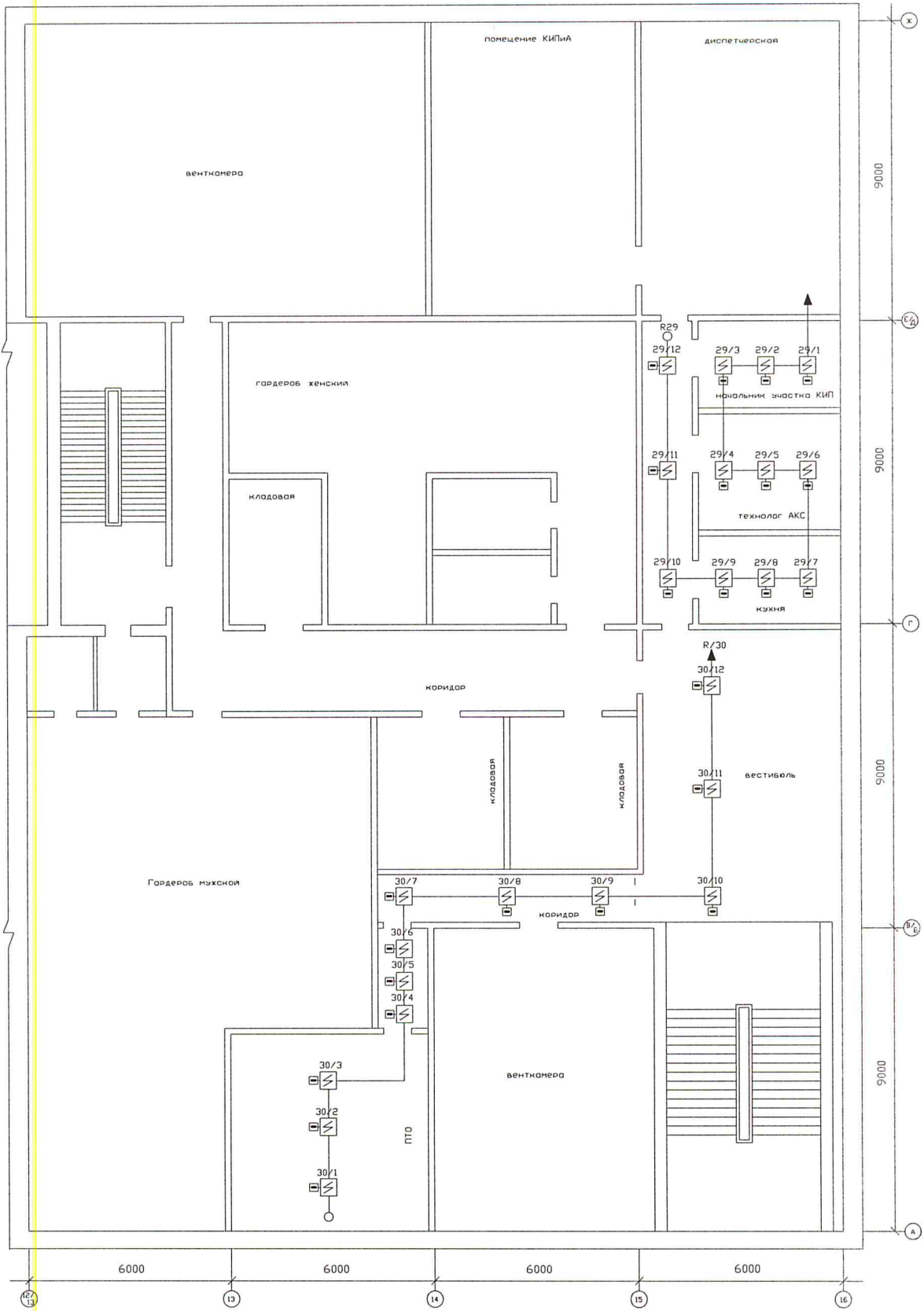

Согласовано

Имя, N подл.	Подпись и дата	Взам. инв. N

100/Г-2014/9-АПС					
ОАО "КАМАЗ" Объекты общекомплексного назначения					
Изм.	Кол-во	Лист	N док.	Подпись	Дата
Разработ	Галактинова				
ГИП	Хавибезилин				
N контр.	Евдокимова				
Провер	Музлов				
Азотно-кислородная станция Автоматическая пожарная сигнализация				Стадия	Лист
План на отм. 4.200 в осях 12-16/А-Ж за подшивным потолком				Р	9
				ПК "Электро" г. Наб. Челны	

Согласовано		
Имя и фамилия	Подпись и дата	Взнос, руб. и коп.

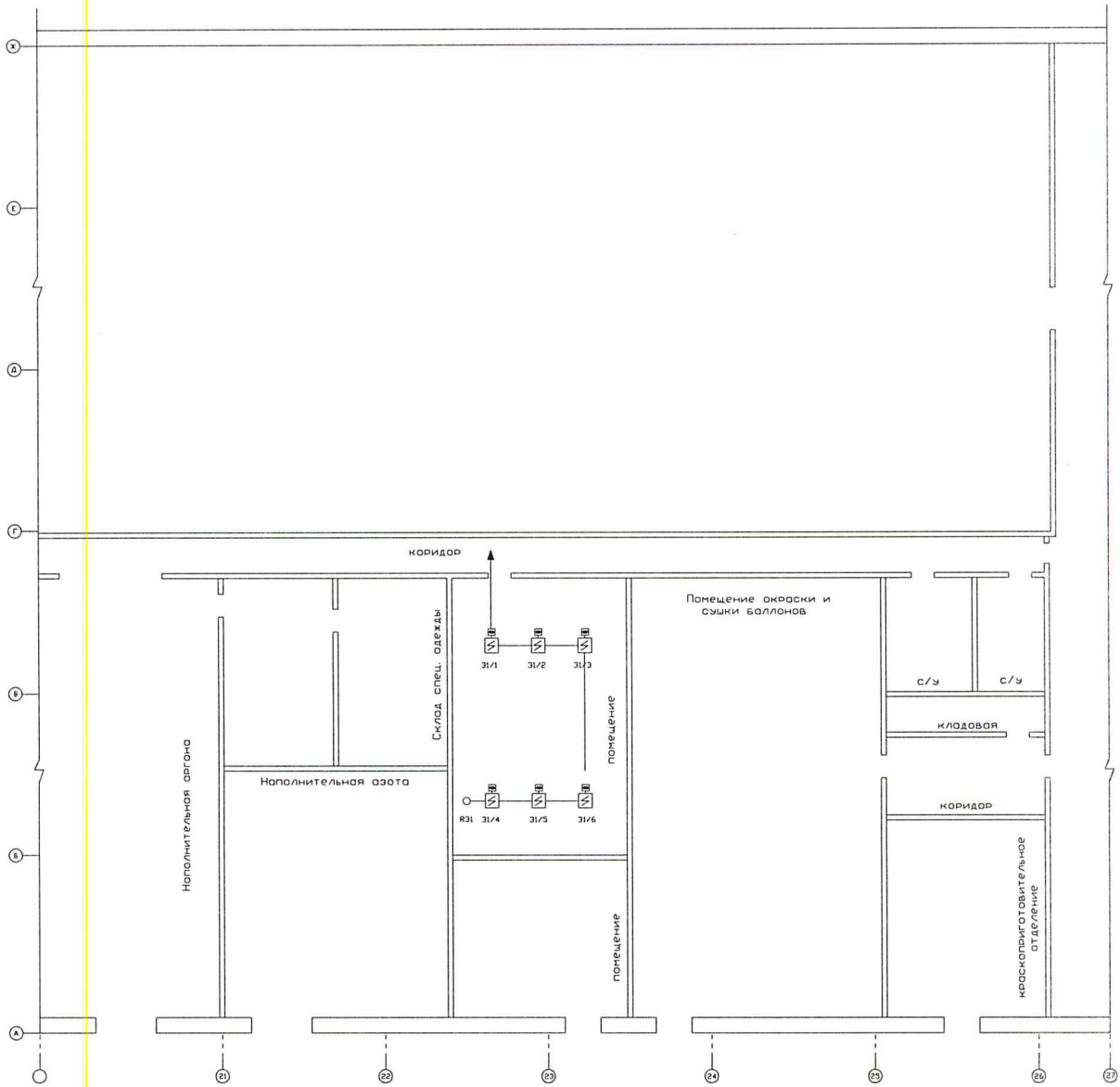

						100/Г-2014/9-АПС			
						ОАО "КАМАЗ"			
						Объекты общекомплексного назначения			
Изм.	Кол-во	Лист	№ экз.	Подпись	Дата	Азотно-кислородная станция автоматическая пожарная сигнализация	Стация	Лист	Листов
Разработ	Голубицкий						Р	10	
ГПИ	Харькович					План на отн. 0:000 в осях А-Х/20-27 за подвижным потолком	ГК "Электра" г. Наб. Челны		
И контр.	Евдокимова								
Провер	Мизлов								

40527

Луж

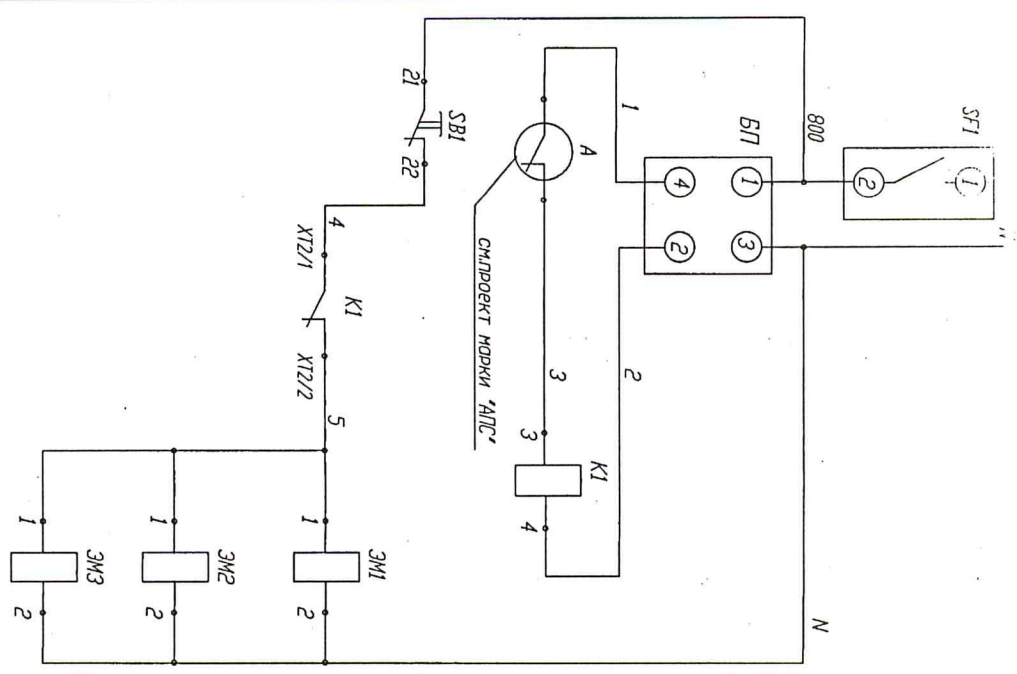

Подоча питания ~220в	Блок питания ~220 В/12 В	Промежуточное реле	Дистанционное закрытие огнезадерживающих клапанов	Управление клапанами
			Автоматическое закрытие огнезадерживающих клапанов	
			НО отп.+4,700 в осях 12/Е-Ж	НО отп.+6,000 в осях 12/Е-Ж
			НО отп.+6,300 в осях 12/13/Е-Ж	

ЗМ1, ЗМ2	Огнезадерживающий клапан РК-291 с электрозащитой ВР230-1 U=220В	3	Листы проект нормы 08
SBI	Кнопочная пост с фиксацией ПКУ5-21121-54 УЗ, ~220В, 10А, 1х1Р контакт	1	
SFI	Автоматический выключатель номинального типа ВДтм стандарта МВБ 068 53; In=2а, Iотс=3Inp	1	
ВЛ	Распределительный щиток Mini S кат.00135к; Блок источника резервного питания ВЛРП-12/1,6 12 В, 1,6 А	1	
K1	Устройство коммутационное УК-ЖК/2 Uвх=12 В, Uк=220 В, Iк=10 А	1	

- 1 Автоматический выключатель SFI установить в щитке Mini S.
- 2 Проект марки 'АПС' будет выполнен по отдельному заданию.

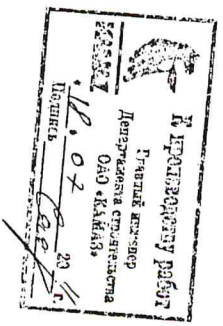

700-014/2011-А			
ОАО 'КАМАЗ',			
Объекты общекомплексного назначения			
Изм	К/ч	Лист	Кож
Разработ	Мужикова	К.К.М.	07.11
Проверил	Стедь	М.М.М.	07.11
Начальство	Стедь		07.11
Схема электрическая принципиальная			ОАО 'КАМАЗ',
			Листов 2
			Листов 2

№0. И год. Период и автор Взам. №0. И

700-014

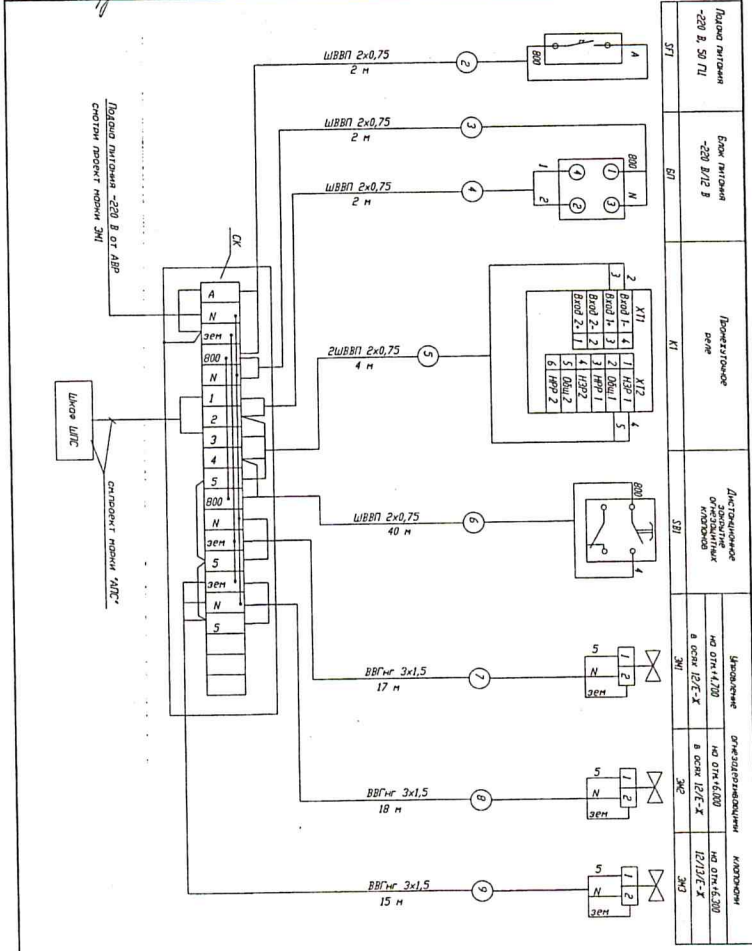

Щ1	Щит питания -220 В, 50 Гц	Щ2	Щит питания -220 В, 50 Гц	Щ3	Щит питания -220 В, 50 Гц	Щ4	Щит питания -220 В, 50 Гц
Щ5	Щит питания -220 В, 50 Гц	Щ6	Щит питания -220 В, 50 Гц	Щ7	Щит питания -220 В, 50 Гц	Щ8	Щит питания -220 В, 50 Гц

№0. И год.	Период и автор	Взам. №0. И	700-014/2011-А
700-014			

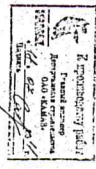

Щит ЩПС "ИТ" элект. выполнен по отдельному заданию.

№ п/п	Наименование	Код	Примечание
1	Кабель силовой ВВГнг-LS	50 м	
2	Кабель силовой ВВГнг-LS	50 м	
3	Кабель силовой ВВГнг-LS	50 м	

Исполнитель	Служба эксплуатации	Дата	
Проверенный	Служба эксплуатации	Дата	
Утвержденный	Служба эксплуатации	Дата	

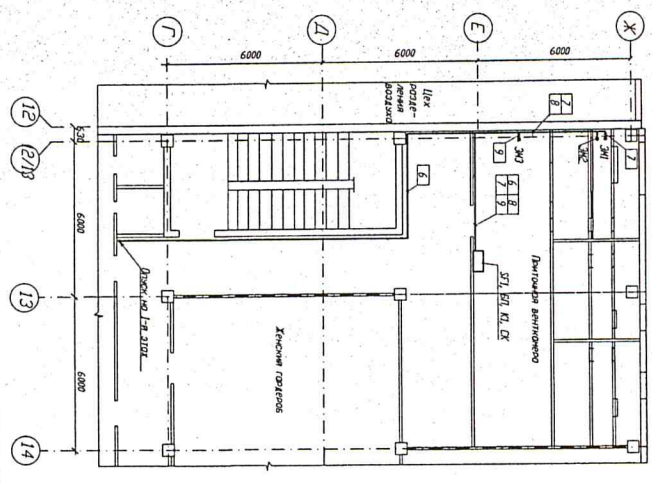

План на отк. +4,200 между осями 12-14 и Г-Ж

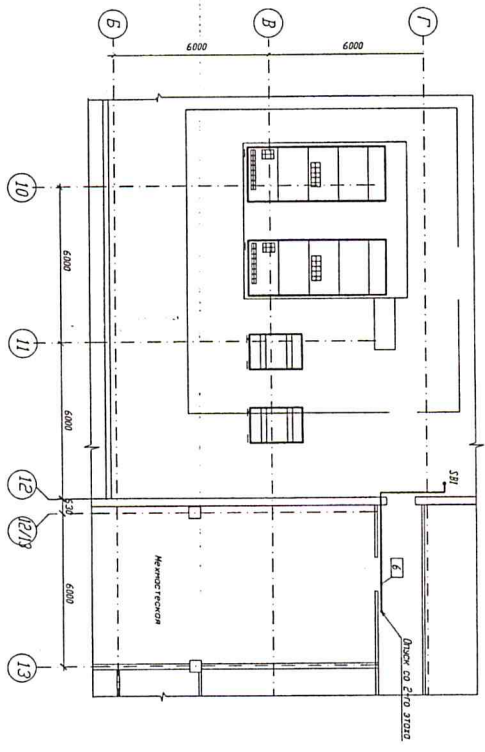

План на отк. 0,000 между осями 10-13 и Б-Г

Позиция	Наименование	Кол.	Примечание
1	Бюро	3	М
2	Министерия	3	М
3	Дверь на 2-й этаж	5	М

- 1 Автоматические лифты: СШ, как лифт ВЛ, как КЛ, ж/д лифт, на ступ. на отк. +4,200 и от яруса пола
- 2 Автоматические лифты: СШ, ж/д лифт, на ступ. на отк. +4,200, ж/д лифт, на ступ. на отк. +4,200 и от яруса пола
- 3 Ж/д лифт в ярусе на ступ. на отк. +4,200 и от яруса пола
- 4 Дверь, лифт и лифт-подземная стоянка: ж/д лифт, на ступ. на отк. +4,200 и от яруса пола

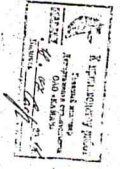

Имя	Фамилия	Должность	Подпись	Дата
Иван	Иванов	Инженер	<i>[Signature]</i>	2011-01-14

700-01/4/2011-4
 Объект: Объект объектно-инженерного назначения
 ДНО: ИКАИЗ
 Адрес: г. Москва, ул. ...

№ п/п	Наименование и техническая характеристика	Тип, марка, обозначение документа, опросного листа	Код оборудования, изделия, материала	Завод - изготовитель	Единица измерения	Кол-во	Масса единицы, кг.	Примечание
1	2	3	4	5	6	7	8	9
	1. Электрооплотнитель, установиваемая на обьекте	ПУ-15-21.121-40 УЗ		ООО "АСД-электрик" г. Екатеринбург	шт	1		
	Тест управления кнопочная с фиксацией ~220В, 10А, 1з+1р контакт			Федерал г. Казань т/ф 92-55-59	шт	1		
	Автоматический выключатель модульного типа ДХтм стандарта In=20, Iотс=3Inp	МВБ 068 53		То же	шт	1		
	Распределительный щит	Решо 017 32 1P 55		ООО "К-Инженеринг" г. Санкт-Петербург	шт	1		
	Блок источника резервного питания 12 В, 1,6 А	БАРТ-12/1,6		ЗАО "НВТ" "Волга" г. Ковров	шт	1		
	Устройство коммутационное УВх=12 В, Ук=220 В, Ик=10 А	"УК-ВК/02"			шт	1		

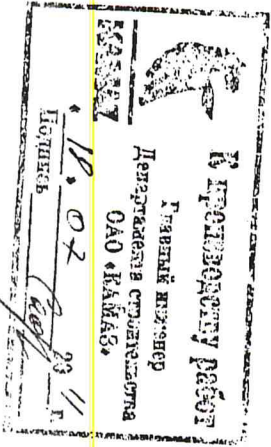

Изм.	Куч.	Исп.	Изд.	Подпись	Дата
Разработ		Мужихина		Мужихина	07.11
Проверил		Снедь		Снедь	07.11
ГИП		Фатыхов		Фатыхов	07.11
Начитроль		Гузья		Гузья	07.11

700-014/2011-А.С

Спецификация оборудования,
 изделий и материалов

Стр. №	Лист	Листов
Р	1	2

ОАО «КАМАЗ»
 Департамент проектного
 проектирования

Наименование и техническая характеристика	Тип, марка, обозначение документа, опросного листа	Код оборудования, изделия, материала	Завод - изготовитель	Единица измерения	Количество	Масса единицы, кг.	Примечание	
	2	3	4	5	6	7	8	9
<u>2. Кабели и провода.</u>								
2.1	Кабель силовой емкость 3х1,5	ВВГнг ГОСТ 16442-80			м 50			
2.2	Провод осветительный емкость 2х0,75	ШВВП ГОСТ 7399-97			м 50			
3. Монтажные материалы и изделия.								
3.1	Коробка соединительная	КС-20			шт 1			
3.2	Кабельная конюл	30х25			м 34			
3.3	Труба стальная электросварная d20х1,6	ГОСТ 10704-91			м 5			
3.4	Металлоконструкции				кг 3			

Изм.	К.уч.	Лист	Ндок.	Подпись	Дата

700-014/2011-А.С